

Universalidad

Unidad

Voluntariado

Independencia

Neutralidad

Imparcialidad

Humanidad



“Mediterráneo deja que te cuide”



TITULO DEL PROYECTO

Cruz Roja, Vivir el Mediterráneo

OTRAS ENTIDADES PARTICIPANTES

La participación de estas entidades consiste en la cesión de datos y fotos, con carácter altruista, para la exposición base del proyecto.

- Fundación Oceanogràfic
- Universidad Católica de Valencia
- Asociación Poseidón
- WWF
- Ministerio de Agricultura y Pesca, Alimentación y Medio ambiente

Se está trabajando la colaboración de otras entidades que puedan aportar conocimientos a los contenidos.

COORDINACIÓN DEL PROYECTO

KARINE LOPES BONAFI

Responsable de Medio ambiente de Cruz Roja en la Comunidad Valenciana

INDICE

1.- JUSTIFICACIÓN	3
2.- OBJETIVOS	4
3.- METODOLOGÍA Y ACTIVIDADES	5
5.- PARTICIPANTES	14
6.- RECURSOS HUMANOS Y MATERIALES	14
7.- PLAN DE ACTUACIÓN TEMPORAL	15
8.- PRESUPUESTO DETALLADO	16

JUSTIFICACIÓN

El 25 de septiembre de 2015 se adoptaron los Objetivos de Desarrollo Sostenible (en adelante, ODS) para erradicar la pobreza, proteger el planeta y asegurar la prosperidad de todos y todas. Cada objetivo tiene metas específicas que deben alcanzarse para el 2030. En el análisis general del cumplimiento de los ODS, uno de los objetivos de los que menos se reportan avances es el ODS 14, conservar y utilizar en forma sostenible los océanos, los mares y los recursos marinos para el desarrollo sostenible.

Los mares y océanos del mundo son el motor de los sistemas globales que hacen que la Tierra sea un lugar habitable para los seres humanos. La forma en que gestionamos este recurso vital es fundamental para la humanidad y para contrarrestar los efectos del cambio climático, ya que del medio marino depende la forma de vida de muchas comunidades del mundo.

Los ODS generan un marco para ordenar y proteger de manera sostenible los ecosistemas marinos y costeros de la contaminación terrestre, así como para abordar los impactos de la acidificación de los océanos. Mejorar la conservación y el uso sostenible de los recursos oceánicos a través del derecho internacional también ayudará a mitigar algunos de los retos que enfrentan los océanos.

Dentro de sus metas y relacionados con el proyecto que vamos a desarrollar, se encuentran:

- Prevenir y reducir de manera significativa la contaminación marina de todo tipo, en particular la contaminación producida por actividades realizadas en tierra firme, incluidos los detritos marinos y la contaminación por nutrientes. En este proyecto se hará especial hincapié en la problemática asociada a los plásticos, tanto a nivel ecológico como de salud.
- Conservar por lo menos el 10% de las zonas costeras y marinas, de conformidad con las leyes nacionales y el derecho internacional y sobre la base de la mejor información científica disponible.

- Gestionar y proteger de manera sostenible los ecosistemas marinos y costeros con miras a evitar efectos nocivos importantes, incluso mediante el fortalecimiento de su resiliencia, y adoptar medidas para restaurarlos con objeto de restablecer la salud y la productividad de los océanos.

Con el objetivo de informar y sensibilizar a la sociedad en la necesidad de cuidar y proteger el entorno marino, Cruz Roja desarrolla este proyecto, a través de su voluntariado, con el objetivo de mejorar las pautas de comportamiento sostenibles de la población local y turística en las playas de la Comunidad Valenciana. Dentro del concepto de sostenibilidad, no podemos obviar la variante social y económica, esto supone tener en cuenta la seguridad y la salud en el disfrute de las playas, ya que un entorno seguro y saludable, fomenta la salud de las personas, en especial, de los colectivos vulnerables que más padecen las consecuencias del deterioro ambiental.

OBJETIVOS

OBJETIVO GENERAL

Implicar a la sociedad en la protección del entorno marino a través de pautas sostenibles en el disfrute de las playas.

OBJETIVOS ESPECÍFICOS

- Sensibilizar a la población acerca de la problemática ambiental que rodea a los mares y océanos.
- Promocionar hábitos de vida saludables en las playas.
- Fomentar pautas de ocio seguras en las playas, minimizando el riesgo de accidentes.

METODOLOGÍA Y ACTIVIDADES

El proyecto trabaja tres temáticas interrelacionadas en el uso, disfrute y protección de las playas, que son la sostenibilidad, la seguridad y la salud, con la premisa de que un entorno seguro y sostenible, fomenta la salud de las personas que lo disfrutan así como la biodiversidad que lo compone.

Para ello, se montarán en la arena de la playa unas carpas-expositores relacionadas con estas temáticas, y con los contenidos iniciales que a continuación se describen, pudiendo variar en función de la disponibilidad de los mismos. Los contenidos irán en tres idiomas, castellano y valenciano, e inglés con el fin de poder llegar también a la población turística extranjera que disfruta de nuestras playas.

En cuanto a la **sostenibilidad ambiental**:

- Biodiversidad del mar Mediterráneo. Diferentes especies de flora y fauna del mar Mediterráneo.
- Objetivo de Desarrollo Sostenible 14. Vida submarina.
 - Definición
 - Resumen de metas relacionadas con el proyecto.
- Problemática del cambio climático en los océanos y mares: acidificación.
- Estudio de investigación acerca del rescate de la *Pinna nobilis*.
- Decálogo de basuras marinas.
- Esquema de tiempos de degradación de residuos.

En cuanto a la **salud**:

- Campaña de prevenir es vivir junto con la ola de calor, que abarque consejos de factores de protección de piel y ocular, melanomas, alimentación saludable e hidratación.
- Plásticos y salud.
- La salud y protección de los niños en las playas.

En cuanto a la **seguridad**:

- Banderas:
- Qué hacer en caso de corrientes y riesgos de elementos flotantes (colchonetas, hinchables...).
- Red de varamientos.
- Cómo realizar una respiración cardiopulmonar en caso de ahogamiento.
- Cómo actuar en caso de picaduras de medusas, erizos y mordeduras de peces.
- Principales síntomas de un infarto y de un ictus, qué hace en estos casos.

La exposición llevará asociada la realización de talleres de medio ambiente, salud y seguridad. Asimismo, se repartirán kits de sostenibilidad a los participantes que acudan a los talleres planificados. Estos kits consistirán en sombreros de paja, ceniceros portátiles y libritos de primeros auxilios.

El proyecto se desarrolla en varias fases de ejecución, encontrándonos en el momento de la solicitud a subvención en la fase dos.

- **FASE I.** A lo largo de la fase se desarrollan las siguientes acciones:
 - Creación de un grupo de trabajo autonómico con especialistas en las áreas de medio ambiente, salud y seguridad en playas, de cada provincia.
 - Búsqueda de empresas diseñadoras y productoras, para lo que se solicitan tres presupuesto y se elige la empresa en función del precio y proyecto técnico presentado. Se decide la realización de tres exposiciones con el fin de poder tener más autonomía por provincia a la hora dinamizar la exposición y los talleres por las playas de la Comunidad Valenciana.
 - Colaboración con otras entidades en el desarrollo de contenidos.
- **FASE II.** Diseño y producción de la exposición. Además de la exposición, se comienzan a preparar los materiales necesarios para el desarrollo de los talleres y el diseño de los materiales que compondrán el kit de sostenibilidad.

En esta fase se realizará la captación de voluntariado con las características especificadas en el apartado “dinamización del proyecto). No se realizarán cursos de formación puesto que el voluntariado participante ya está formado en los temas de los que constan los talleres así como la exposición. No obstante, en cuanto al taller de la red de varamientos, contaremos con un curso impartido por la Fundación Oceanogràfic sobre estos temas el día 4 de junio de 2018 en sus instalaciones de Valencia. Además de la parte de sensibilización, esta formación se imparte con el fin de dotar de conocimientos suficientes a los socorristas acuáticos y salvamento marítimo en pautas a realizar en caso de varamientos de cetáceos y tortugas, impartiendo también nociones básicas de reconocimiento de especies de medusas.

- **FASE III.** Realización de un calendario de dinamización y ejecución de los talleres. A lo largo de la época estival se desarrollarán las actividades mencionadas anteriormente. La coordinación del proyecto se realizará a través de los equipos técnicos de medio ambiente, habiendo siempre un técnico en la playa con el voluntariado.
- **FASE IV.** Realización de la evaluación del proyecto y presentación de la justificación económica y narrativa.

En el apartado de “Plan de actuación” se define el calendario de estas fases.

A.- Localidades.

El proyecto se desarrollará en las tres provincias a lo largo de las diferentes playas de la Comunidad Valenciana, en función de la existencia de Asambleas locales y disponibilidad del voluntariado de la misma.

B.- Estructura de la exposición.

La exposición tendrá una ocupación de playa de 30 m², además de una ocupación extra de 10 m² en el caso de los talleres de varamientos. Para esta ocupación se gestionarán los permisos con las Demarcaciones de costas de cada provincia y con los respectivos Excmos. Ayuntamientos de las playas donde se instale.

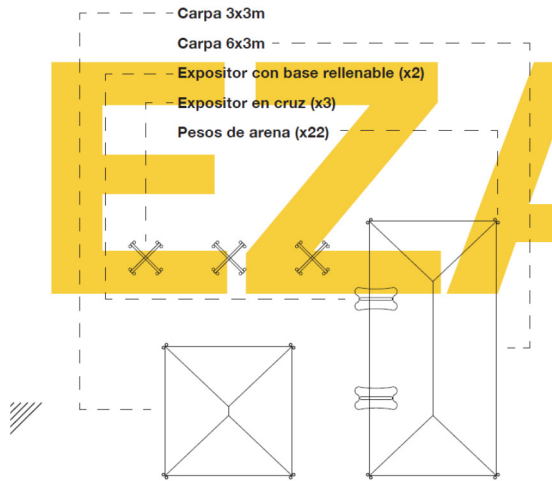

Ocupación total aproximada: 6x5m (30m²)

CARPA 6x6

- Estructura
- Techo y pared 3x1 de un color (rojo o blanco)
- Pared impresa 6 x 3m. en poliéster sublimación
- Pared impresa 3x1m. en poliéster sublimación
- 26 kg, 166x28x218cm (plegada)

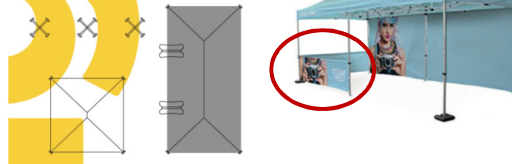

CARPA 3x6

- Estructura
- Techo de un color (rojo o blanco)
- Pared impresa 3 x 3m. en poliéster sublimación

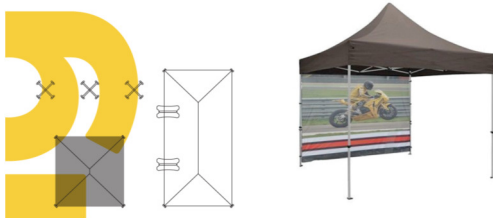

EXPOSITOR CON BASE RELLENABLE

- Estructura: 1554(alto) x 1010(ancho) x 625(profundidad) mm.
- Gráfica: 1170(alto) x 825(ancho) mm.
- Dos unidades
- 35 kg, 1500x950x1200mm (en caja)

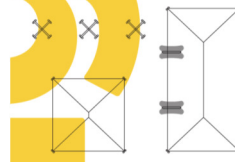

EXPOSITOR EN CRUZ

- Estructuras: 1800(Alto) x 1000(Ancho)
- Desmontables y apilables
- Gráfica a dos caras
- 3 (x2 paneles) unidades 24 caras útiles

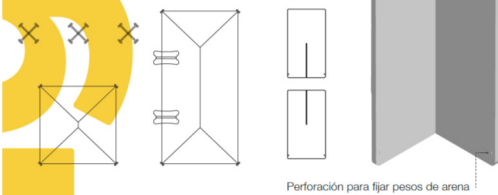

Se reservará el espacio de la carpa marcado con un círculo rojo, para instalar en un lateral el logotipo de la Consellería de Agricultura, Medio ambiente, Cambio climático y Desarrollo Rural, así como el de las entidades colaboradoras de los contenidos.

Tras la solicitud de tres presupuestos se determina la empresa que llevará a cabo el proyecto en función del proyecto técnico y el precio presentado.

C.- Horario y temporalidad de la exposición y talleres.

La exposición y los talleres se llevarán a cabo por las mañanas con el siguiente horario:

- 9:00 h. Montaje de la exposición en las playas.
- 10:00-14:00 h. Inicio de actividades.
- 14:00- 15:00 h. Desmontaje de la exposición.

La temporalidad del proyecto será de **Julio a Septiembre**, coincidiendo con la época estival de mayor afluencia turística en las playas.

D.- Talleres asociados a la exposición.

Los talleres de medio ambiente y seguridad se realizarán en un horario determinado entre las 10:00 h y las 14:00 h, con una duración máxima de 20 minutos. Este horario se difundirá previamente y a lo largo de la mañana, con el fin de llegar a la mayor cantidad posible de población turística. Los talleres de salud estarán de manera ininterrumpida en el horario de 10:00 h a 13:00 h.

- En cuanto a Medio ambiente:
 - Talleres sobre la red de varamientos. Se realizará uno o dos talleres al día sobre el funcionamiento de la red de varamiento y qué tiene que hacer la población de caso de presenciar un varamiento de un cetáceo o una tortuga, además se sensibilizará acerca de la protección de los huevos de tortuga en las playas. Este taller tendrá una duración de 20 minutos y se llevará a cabo en colaboración con la Fundación Oceanogràfic.
 - Talleres sobre conocimiento y conservación de la biodiversidad marina, con la utilización de los juegos de pescar y del perfil marino. Estos juegos se desarrollarán a lo largo de la mañana.

- En cuanto a Salud. Se realizarán talleres de toma de constantes (tensión y/o glucosa) y alimentación saludable, con el reparto de fruta. Además, se repartirán consejos acerca de la prevención de melanomas y factores protectores solares, en especial en colectivos vulnerables, como son infancia y personas mayores.
- En cuanto a Seguridad:
 - Taller de RCP en ahogados. Será de carácter opcional en función de la formación del voluntariado participante, con una duración de 15-20 minutos y un taller en la mañana.
 - Taller de picaduras de medusas, mordeduras de peces y erizos. Con una duración de 15-20 minutos y un taller en la mañana.
 - Taller de banderas y corrientes. Con una duración de 15-20 minutos y un taller en la mañana.

Asimismo, a lo largo de la mañana se repartirán kits de sostenibilidad a los participantes que acudan a los talleres planificados. Estos kits consistirán en sombreros de paja, ceniceros portátiles y libritos de primeros auxilios.

E.- Dinamización del proyecto.

El proyecto se realizará en las playas del litoral de la Comunidad Valenciana, disponiendo para ello de tres exposiciones, una para cada provincia. Se realizará un calendario de actuación en cada provincia bajo la petición de cada Asamblea local, pudiendo variar en cantidad de días en función de la playa y de la disponibilidad de voluntariado.

Serán el voluntariado de Cruz Roja quien dinamice los talleres, apoyados en todo momento por técnicos provinciales de medio ambiente. El perfil del voluntariado será especializado en seguridad en playas, salud y medio ambiente. En cuanto al voluntariado de salud, para la realización de los talleres de control de glucosa, se dispondrá de un voluntariado con perfil sanitario (enfermería y/o medicina), así como voluntariado con cursos de manipuladores de alimentos para el reparto de fruta en los talleres de alimentación saludable. Este voluntariado estará ya formado en las temáticas en las que va a participar.

La exposición se transportará en un furgón por las diferentes localidades de cada provincia, acompañada de un manual de instrucciones de montaje y desmontaje, así como un manual de desarrollo de los talleres a realizar.

F.- Evaluación del proyecto.

Todo proyecto debe ser sometido a una evaluación continua, con la finalidad de sopesar la calidad del mismo, viendo de esta forma si se cumplen los objetivos generales y específicos de la manera más eficiente posible. Esta evaluación deberá realizarse, sobre todo en la fase de ejecución, además de contemplar los resultados finales.

A continuación se detallan los pasos a seguir para evaluar la consecución de los objetivos propuestos inicialmente, así como los indicadores y herramientas de medición de los mismos, en función de las actividades realizadas.

Tras la ejecución del proyecto se realizará una comparativa de los resultados esperados con los resultados obtenidos, a través de las herramientas propuestas, con el fin de obtener una evaluación real del proyecto y conocer el grado de alcance de los objetivos propuestos.

Objetivo General	Objetivos específicos	Actividades	Indicadores	Fuentes de verificación	Resultados esperados
Implicar a la sociedad en la protección del entorno marino a través de pautas sostenibles en el disfrute de las playas	OE 1. Sensibilizar a la población acerca de la problemática ambiental que rodea a los mares y océanos.	A1. Instalación de exposición	IE 1. N° de playas	Registro de participación Registro fotográfico	Al menos 5 playas por provincia
			IE 2. N° de instalaciones por playa		Al menos una instalación por playa
			IE 3. N° de personas voluntarias participantes		Al menos 12 personas voluntarias por provincia
	OE 2. Promocionar hábitos de vida saludables en las playas. OE 3. Fomentar pautas de ocio seguras en las playas, minimizando el riesgo de accidentes.	A2. Talleres relacionados con la salud, seguridad y sostenibilidad ambiental	IE 1. N° de talleres realizados	Registro de participación Registro fotográfico	Al menos 1 taller por playa
			IE 2. N° de personas voluntarias participantes		Al menos 12 personas voluntarias por provincia
			IE 3. N° de estimado de participantes		Entre 50-100 participantes por playa, en función de las características físicas de la playa

G.- Criterios de sostenibilidad asociados al proyecto.

Desde Cruz Roja trabajamos el proyecto de Gestión ambiental interna, que contempla el estudio y evaluación de aspectos ambientales de las actividades que realizamos, así como un plan de acción de mejoras que minimicen los impactos inevitables que causan la propia actividad.

Respecto a la sostenibilidad ambiental de la exposición, se ha tenido en cuenta el no usar elementos audiovisuales en la exposición con el fin de no consumir electricidad, ya sea de toma de corriente de red como de generador, así como la no realización de materiales de difusión de papel, tales como trípticos. En cuanto a los temas de residuos, se tendrá en cuenta la reducción del consumo de plásticos, y en caso de no poder evitarlo, se les dará el tratamiento de reciclaje que corresponda.

Y tras valorar los diferentes aspectos ambientales asociados al proyecto, nos centraremos en el análisis de la huella de carbono con un alcance 1, emisiones directas controladas por la entidad. Para ello se utilizará la calculadora de huella de carbono del Centro de Educación Ambiental de la Comunidad Valenciana.

H.- Plan de comunicación.

En la exposición se contempla la instalación de los logotipos de la Consellería de Agricultura, Medio ambiente, Cambio climático y Desarrollo rural, así como de los colaboradores que ceden con carácter altruista los conocimientos y fotografías de las que disponen.

Se elaborará un plan de comunicación exhaustivo una vez calendarizada la ruta de la exposición, ya que los talleres tendrán un horario determinado a lo largo del día. Esta comunicación se realizará con notas de prensa y radio previas, así como por la megafonía de las playas que dispongan de ella.

Por último, se realizará una rueda de prensa inaugural, donde se espera contar con la presencia de personas miembros de dicha Consellería.

PARTICIPANTES

Este proyecto está destinado a la población local y turística que disfruta de las playas en la época estival. Se hará una estimación de participantes en función de las personas que acudan a los talleres de las diferentes temáticas, ya que dichas personas se presupone verán la exposición al inicio o al finalizar los talleres, no pudiendo realizar una estimación previa ya que no se tiene aún el calendario cerrado de la ruta de la exposición ni de la cantidad de playas participantes.

Además consideraremos participantes de esta exposición los colaboradores mencionados en el apartado de entidades participantes.

RECURSOS HUMANOS Y MATERIALES

1.- RECURSOS HUMANOS.

El personal participante lo componen:

1. Responsable autonómica de medio ambiente. Coordinadora del proyecto con las funciones de gestionar el diseño y creación de la exposición, así como de materiales asociados. Justificación narrativa y económica del proyecto.
2. Responsables provinciales de medio ambiente. Gestión y coordinación del proyecto en las playas de cada provincia.
3. Técnicos provinciales de medio ambiente. Dinamización de la exposición y del voluntariado por las diferentes Asambleas locales de Cruz Roja en la Comunidad Valenciana.
4. Voluntariado ambiental. Realización de los talleres en las playas.

2.- RECURSOS MATERIALES.

Aportados por la Entidad:

- Dos exposiciones completas.
- Vehículos y uniformidad.

- Materiales para la realización de los talleres.
- Materiales de difusión para reparto entre los participantes (Kits de sostenibilidad).

Solicitados a subvención:

- 1 Exposición completa.

PLAN DE ACTUACIÓN TEMPORAL

Actividades	Ene	Feb	Mar	Abr	May	Jun	Jul	Ago	Sept	Oct
FASE I										
Creación de grupos de trabajo										
Búsqueda y selección de empresas										
Colaboración con otras entidades										
FASE II										
Diseño y producción										
Captación de voluntariado										
FASE III										
Realización de calendario										
Dinamización y realización de talleres										
FASE IV										
Evaluación del proyecto										
Justificación narrativa y económica										

PRESUPUESTO

El proyecto en su totalidad tiene un coste de **53.757.67 €**, de los que se contemplan los siguientes gastos necesarios para su ejecución, diferenciados entre lo solicitado a subvención y lo aportado de cofinanciación por Cruz Roja.

PARTIDAS	SOLICITADO (€)	APORTADO (€)
Gastos de transporte, alimentación, pagos a profesionales, alojamiento y alquiler de vehículos		
Gastos de personal	0	10475.78
Manutención	0	3000
Gastos de material para la realización del proyecto		
Exposiciones	9492.46	18984.89
Materiales para talleres y kits de sostenibilidad	507.54	5297
TOTAL	10.000	43757.67