

Conselleria de Política Territorial, Obres Públiques i Mobilitat

ORDRE 1/2019, de 27 de novembre, de la Conselleria de Política Territorial, Obres Públiques i Mobilitat, per la qual es regula el sistema de descans obligatori i la limitació diària en la prestació del servei del taxi en l'àrea de prestació conjunta de València. [2019/11512]

Preàmbul

L'article 49.1.15a de l'Estatut d'Autonomia atribueix a la Generalitat la competència exclusiva en matèria de transport terrestre l'itinerari del qual discorra íntegrament en el seu territori. Igualment, l'article 49.1.3a de l'Estatut atorga la competència a la Generalitat en matèria procedimental.

La Llei 13/2017, de 8 de novembre, de la Generalitat, del taxi de la Comunitat Valenciana estableix, de forma específica, en l'article 15, la facultat de l'Administració per a prendre mesures de control de l'oferta de taxis i d'harmonització de la competència entre els taxistes.

La Conselleria d'Habitatge, Obres Públiques i Vertebració del Territori, a través de tercers, va realitzar un estudi de la situació del taxi en l'àrea de prestació conjunta de València l'any 2017. D'aquest estudi s'infereix la necessitat de regular el descans obligatori i l'horari de prestació de serveis del taxi en aquesta àrea. Al seu torn, el 16 d'abril de 2019 es va efectuar una consulta entre les persones titulars d'autoritzacions de l'àrea de prestació conjunta de València, relativa a quina seria la regulació horària més convenient, en la qual la majoria de les persones titulars van optar per un sistema de límit màxim de setze hores diàries de prestació del servei, i un sistema de descansos en cada cap de setmana d'un dia (dissabte o diumenge). Aquest sistema triat és el que s'havia utilitzat en el passat i garantia adequadament l'oferta a les persones usuàries.

Per això, és necessària la intervenció de l'Administració en aquesta matèria per raons d'interès general, com són la millora de la qualitat del servei, la seguretat de les persones usuàries i la garantia d'uns ingressos raonables dels professionals del sector.

Finalment, ha d'assenyalar-se que aquesta norma és conforme amb els principis de bona regulació referits en l'article 129 de la Llei 39/2015, d'1 d'octubre, del procediment administratiu comú de les administracions públiques, ja que d'acord amb el principi de proporcionalitat, es configura com la via necessària i adequada per a regular la prestació del servei del taxi en l'APC de València d'acord amb les competències assignades a aquesta conselleria, garanteix així els principis de necessitat i eficàcia, constitueix al mateix temps el marc jurídic amb vocació de permanència necessari per a garantir la seguretat jurídica de les persones usuàries en la seua utilització del servei del taxi, i de les persones que presten el servei en relació amb altres plataformes del transport de viatgers. Igualment, s'han observat en la tramitació els requisits de transparència i participació exigits per la normativa bàsica estatal i autonòmica en aquesta matèria. A més, la matèria regulada compleix el principi d'eficiència perquè evita càrregues administratives innecessàries i racionalitza, en l'aplicació, la gestió dels recursos públics, perquè no suposa cap increment en els costos o recursos actuals destinats a tal fi.

Per tot això, en virtut del que es disposa en els articles 28.e i 43 de la Llei 5/1983, de 30 de desembre, del Consell; l'article 15 de la Llei 13/2017, de 8 de novembre, de la Generalitat, del taxi de la Comunitat Valenciana; l'article 134 del Decret 105/2019, de 5 de setembre, pel qual s'estableix l'estructura orgànica bàsica de la Presidència i de les conselleries de la Generalitat, prèvia audiència de les associacions professionals del sector i de consumidors i usuaris, previs informes de l'Advocacia General de la Generalitat i del Consell de Consumidors i Usuaris de la Comunitat Valenciana, complits els tràmits procedimentals previstos en el Decret 24/2009, de 13 de febrer, del Consell, sobre la forma, l'estructura i el procediment d'elaboració dels projectes normatius de la Generalitat, i d'acord amb el dictamen del Consell Jurídic Consultiu de la Comunitat Valenciana,

Conselleria de Política Territorial, Obras Públicas y Movilidad

ORDEN 1/2019, de 27 de noviembre, de la Conselleria de Política Territorial, Obras Públicas y Movilidad, por la que se regula el sistema de descanso obligatorio y la limitación diaria en la prestación del servicio del taxi en el área de prestación conjunta de València. [2019/11512]

Preámbulo

El artículo 49.1.15ª del Estatuto de Autonomía atribuye a la Generalitat la competencia exclusiva en materia de transporte terrestre cuyo itinerario discorra íntegramente en su territorio. Igualmente, el artículo 49.1.3ª del Estatuto otorga la competencia a la Generalitat en materia procedimental.

La Ley 13/2017, de 8 de noviembre, de la Generalitat, del taxi de la Comunitat Valenciana establece, de forma específica, en su artículo 15, la facultad de la Administración para tomar medidas de control de la oferta de taxis y de armonización de la competencia entre los taxistas.

La Conselleria de Vivienda, Obras Públicas y Vertebración del Territorio, a través de tercero, realizó un estudio de la situación del taxi en el área de prestación conjunta de València en el año 2017. Del citado estudio se infiere la necesidad de regular el descanso obligatorio y el horario de prestación de servicios del taxi en dicha área. A su vez, el 16 de abril de 2019 se procedió a efectuar una consulta entre las personas titulares de autorizaciones del área de prestación conjunta de València, relativa a cuál sería la regulación horaria más conveniente, en el que la mayoría de las personas titulares optaron por un sistema de límite máximo de 16 horas diarias de prestación del servicio, y un sistema de descansos en cada fin de semana de un día (sábado o domingo). Este sistema elegido es el que se había utilizado en el pasado y garantizaba adecuadamente la oferta a las personas usuarias.

Por ello es necesaria la intervención de la Administración en esta materia por razones de interés general, como son la mejora de la calidad del servicio, la seguridad de las personas usuarias y la garantía de unos ingresos razonables de los profesionales del sector.

Finalmente, debe señalarse que la presente norma es conforme con los principios de buena regulación referidos en el artículo 129 de la Ley 39/2015, de 1 de octubre, del procedimiento administrativo común de las administraciones públicas, por cuanto de acuerdo con el principio de proporcionalidad, se configura como el cauce necesario y adecuado para regular la prestación del servicio del taxi en el APC de València de acuerdo con las competencias asignadas a esta conselleria, garantizando así los principios de necesidad y eficacia, constituyendo al mismo tiempo el marco jurídico con vocación de permanencia necesario para garantizar la seguridad jurídica de las personas usuarias en su utilización del servicio del taxi, y de las personas que prestan el servicio en relación con otras plataformas del transporte de viajeros. Igualmente, se ha observado en su tramitación los requisitos de transparencia y participación exigidos por la normativa básica estatal y autonómica en dicha materia. Además, la materia regulada cumple con el principio de eficiencia, pues evita cargas administrativas innecesarias y racionaliza en su aplicación la gestión de los recursos públicos, pues no supone ningún incremento en los costos o recursos actuales destinados a tal fin.

Por todo ello, en virtud de lo dispuesto en los artículos 28.e y 43 de la Ley 5/1983, de 30 de diciembre, del Consell, el artículo 15 de la Ley 13/2017, de 8 de noviembre, de la Generalitat, del taxi de la Comunitat Valenciana, del artículo 134 del Decreto 105/2019, de 5 de septiembre, por el que se establece la estructura orgànica bàsica de la Presidència y de las consellerias de la Generalitat, prèvia audiència de las asociaciones profesionales del sector y de consumidores y usuarios, previos informes de la Abogacia General de la Generalitat y del Consejo de Consumidores y Usuarios de la Comunitat Valenciana, cumplidos los trámites procedimentales previstos en el Decreto 24/2009, de 13 de febrero, del Consell, sobre la Forma, la Estructura y el Procedimiento de Elaboración de los Proyectos Normativos de la Generalitat, y conforme con el Dictamen del Consell Jurídic Consultiu de la Comunitat Valenciana,

ORDENE

Article 1. Objecte

És objecte d'aquesta ordre regular el règim de descans obligatori i la limitació diària de la prestació de serveis de taxi en l'àrea de prestació conjunta de València, d'acord amb les facultats atribuïdes a l'administració per l'article 15 de la Llei 13/2017, de 8 de novembre, de la Generalitat, del taxi de la Comunitat Valenciana.

Article 2. Repartiment horari del servei

1. Totes les autoritzacions de taxi de l'àrea de prestació conjunta de València hauran de prestar servei de dilluns a diumenge, un màxim de 16 hores en cada jornada, amb excepció dels dies de descans obligatori. S'entén per jornada de prestació del servei el temps comprés entre les 06.00 hores de la matinada i la mateixa hora de l'endemà.

2. Mitjançant resolució de la persona titular de la direcció general competent en matèria de transport podrà ampliar-se o reduir-se el nombre d'hores de prestació del servei diari, així com, modificar-se l'hora d'inici i finalització del servei, o ambdues, a les quals fa referència l'apartat anterior.

Article 3. Control mitjançant taxímetre

1. El control de la duració del servei es realitzarà mitjançant l'activació de la corresponent funcionalitat en l'aparell taxímetre; per a això, serà imprescindible que en el cas de modificar-se el taxímetre a l'efecte d'incorporar aquesta funcionalitat, es realitze l'avaluació de la conformitat, d'acord amb el que s'estableix en els articles 9 i 10 del Reial decret 244/2016, de 3 de juny, pel qual es desenvolupa la Llei 32/2014, de 22 de desembre, de metrologia. El còmput del temps de servei començarà en el moment en què es preme el taxímetre en posició de lliure.

2. El temps mínim en el qual el taxímetre podrà romandre apagat, durant el servei, serà el de seixanta minuts. Si el taxímetre s'encén abans de transcórrer aquest període, aquesta pausa computarà per un període de seixanta minuts, com a servei efectivament prestat.

3. En cas d'equivocació en la posada en marxa del taxímetre s'estableix un temps d'un minut perquè es puga tornar a encendre o apagar sense que es descompte el temps de pausa.

4. Els temps no utilitzats durant el període de prestació de servei no seran traslladables ni acumulables a dies o setmanes posteriors.

5. Si s'està realitzant un servei i acaba el període de prestació, continuarà funcionant el dispositiu fins a finalitzar el servei.

6. Es faculta la persona titular de la direcció general competent en matèria de transport perquè mitjançant resolució, puga exceptuar de la limitació horària de la prestació del servei a les autoritzacions de taxi adscrites a vehicles adaptats a persones amb mobilitat reduïda, així com a modificar la duració de les pauses, el seu nombre i els inicis del servei, quan les circumstàncies així ho aconsellen.

Article 4. Descans obligatori

1. Amb caràcter general la prestació del servei de taxi en l'àrea de prestació conjunta de València es farà sota el règim de descans obligatori d'un dia setmanal de dilluns a divendres.

2. A més, cadascuna de les llicències de l'àrea de prestació conjunta de València descansarà un dissabte o un diumenge de cada setmana, alternativament, en funció de la numeració parella o imparella de la llicència.

Quan el dissabte siga data parella, prestaran el servei els taxis amb número de llicència parell, i descansaran la resta de vehicles.

Quan el dissabte siga data imparella, prestaran el servei els taxis amb número de llicència imparell, i descansaran la resta de vehicles.

Quan el diumenge siga data parella, prestaran el servei els taxis amb número de llicència parell i descansaran la resta de vehicles.

Quan el diumenge siga data imparella, prestaran el servei els taxis amb número de llicència imparell i descansaran la resta de vehicles.

3. Per mitjà d'una resolució de la persona titular de la direcció general competent en matèria de transports es podran establir:

a) Els torns de descans i les particularitats de les setmanes de Falles, Nadal, Any Nou, festius o esdeveniments en els quals augmente la demanda i es requereisca major nombre de taxis circulant.

ORDENO

Artículo 1. Objeto

Es objeto de esta orden regular el régimen de descanso obligatorio y la limitación diaria de la prestación de servicios de taxi en el área de prestación conjunta de València, de acuerdo con las facultades atribuidas a la administración por el artículo 15 de la Ley 13/2017, de 8 de noviembre, de la Generalitat, del taxi de la Comunitat Valenciana.

Artículo 2. Reparto horario del servicio

1. Todas las autorizaciones de taxi del área de prestación conjunta de València deberán prestar servicio de lunes a domingo, un máximo de 16 horas en cada jornada, con excepción de los días de descanso obligatorio. Se entiende por jornada de prestación del servicio el tiempo comprendido entre las 06.00 horas de la madrugada y la misma hora del día siguiente.

2. Mediante resolución de la persona titular de la dirección general competente en materia de transporte podrá ampliarse o reducirse el número de horas de prestación del servicio diario, así como, modificarse la hora de inicio y finalización del servicio, o ambas, a las que se hace referencia el apartado anterior.

Artículo 3. Control mediante taxímetro

1. El control de la duración del servicio se realizará mediante la activación de la correspondiente funcionalidad en el aparato taxímetro, para lo cual será imprescindible que en el caso de modificarse el taxímetro a los efectos de incorporar esta funcionalidad, se realice la evaluación de la conformidad, de acuerdo con lo establecido en los artículos 9 y 10 del Real decreto 244/2016, de 3 de junio, por el que se desarrolla la Ley 32/2014, de 22 de diciembre, de metrología. El cómputo del tiempo de servicio comenzará en el momento en que se pulse el taxímetro en posición de libre.

2. El tiempo mínimo en el que el taxímetro podrá permanecer apagado, durante el servicio, será el de 60 minutos. Si el taxímetro se enciende antes de transcurrir dicho periodo, dicha pausa computará por un periodo de 60 minutos, como servicio efectivamente prestado.

3. En caso de equivocación en la puesta en marcha del taxímetro se establece un tiempo de un minuto, para que se pueda volver a encender o apagar el mismo sin que se descuente el tiempo de pausa.

4. Los tiempos no utilizados durante el período de prestación de servicio no serán trasladables ni acumulables a días o semanas posteriores.

5. Si se está realizando un servicio y termina el periodo de prestación, continuará funcionando el dispositivo hasta finalizar el servicio.

6. Se faculta a la persona titular de la dirección general competente en materia de transporte para que mediante resolución, pueda exceptuar de la limitación horaria de la prestación del servicio a las autorizaciones de taxi adscritas a vehículos adaptados a personas con movilidad reducida, así como a modificar la duración de las pausas, su número y los inicios del servicio, cuando las circunstancias así lo aconsejen.

Artículo 4. Descanso obligatorio

1. Con carácter general la prestación del servicio de taxi en el área de prestación conjunta de València, se hará bajo el régimen de descanso obligatorio de un día semanal de lunes a viernes.

2. Además, cada una de las licencias del área de prestación conjunta de València descansará un sábado o un domingo de cada semana, alternativamente, en función de la numeración par o impar de la licencia.

Quando el sábado sea fecha par prestarán el servicio los taxis con número de licencia par, y descansarán el resto de vehículos.

Quando el sábado sea fecha impar prestarán el servicio los taxis con número de licencia impar, y descansarán el resto de vehículos.

Quando el domingo sea fecha par prestarán el servicio los taxis con número de licencia par y descansarán el resto de vehículos.

Quando el domingo sea fecha impar prestarán el servicio los taxis con número de licencia impar y descansarán el resto de vehículos.

3. Por resolución de la persona titular de la dirección general competente en materia de transportes se podrán establecer:

a) Los turnos de descanso y las particularidades de las semanas de Fallas, Navidad, Año Nuevo, festivos o eventos en los que aumente la demanda y se requiera mayor número de taxis circulando.

b) Els torns de descans del període estival, especialment el mes d'agost, i dels períodes de Setmana Santa i Pasqua, en els quals en decreix la demanda.

c) Els torns de descans dels mesos de maig, juny, juliol i setembre o en determinats horaris, en els supòsits en què estiga previst l'increment de la demanda.

d) Els torns de descans en altres supòsits al llarg de l'any en què es requerisca un reforç de la flota de taxis.

4. Igualment, mitjançant una resolució de la persona titular de la direcció general competent en matèria de transports es podran establir torns concrets per als vehicles adaptats a persones amb mobilitat reduïda.

5. El règim de descans assenyalat s'entén sense perjudici de l'obligació de concórrer diàriament a la prestació del servei en dies de treball per a garantir que la demanda de la persona usuària siga globalment atesa.

Article 5. Prestació servei taxi en l'aeroport de Manises

El servei de taxi en l'aeroport de Manises serà prestat, amb caràcter general, per les autoritzacions de taxi adscrites a l'àrea de prestació conjunta de València. Mitjançant una resolució de la direcció general competent en matèria de transport podrà establir-se el règim de prestació del servei en aquest.

Article 6. Senyal identificatiu

Els dies de descans aniran senyalitzats mitjançant un identificador en vinil autoadhesiu de rotulació, o material similar, que s'adherirà en lloc visible en la part posterior esquerra del vehicle de forma simètrica en altura i lloc en relació amb la posició del número d'autorització de forma permanent, i que consistirà en la lletra A, B, C, D o E, d'acord amb el disseny que s'estableix en l'annex d'aquesta ordre, i que seran col·locats per les persones titulars de les autoritzacions segons el torn que els corresponga.

Article 7. Responsabilitats

Les persones titulars de l'autorització de transport i les que presten el servei, si escau, seran responsables del compliment de les previsions contingudes en aquesta ordre.

Article 8. Règim sancionador

1. La conselleria competent en matèria de transport podrà comprovar, en tot moment, el compliment de les condicions de prestació del servei de taxi que en aquesta ordre es contemplen.

2. L'incompliment del que s'estableix en aquesta ordre determinarà l'aplicació del règim d'infraccions i sancions previst en la Llei 13/2017, de 8 de novembre, de la Generalitat, del taxi de la Comunitat Valenciana.

DISPOSICIÓ ADDICIONAL

Única. Clàusula de no-despesa

L'aplicació i el desplegament d'aquesta ordre no poden tindre gens d'incidència en la dotació de tots i cadascun dels capítols de despesa de la Generalitat i, en tot cas, les despeses hauran de ser ateses amb els mitjans personals i materials existents en aquesta conselleria.

DISPOSICIONS TRANSITÒRIES

Primera. Efectes de resolucions subsistents

Mentre es dicten les resolucions a què fa referència l'article 4, seguiran produint efectes les resolucions actualment aplicables, excepte el que es disposa en l'apartat següent.

Segona. Adaptació del taxímetre

La introducció en els aparells taxímetres del programari apropiat per a implementar el que es disposa en aquesta ordre haurà de realitzar-se abans del 22 gener de 2020.

b) Los turnos de descanso del periodo estival, especialmente en el mes de agosto, y de los periodos de Semana Santa y Pascua, en los que decrece la demanda.

c) Los turnos de descanso de los meses de mayo, junio, julio y septiembre o en determinados horarios, en los supuestos en que esté previsto el incremento de la demanda.

d) Los turnos de descanso en otros supuestos a lo largo del año en el que se requiera un refuerzo de la flota de taxis.

4. Igualmente, mediante resolución de la persona titular de la dirección general competente en materia de transportes, se podrán establecer turnos concretos para los vehículos adaptados a personas con movilidad reducida.

5. El régimen de descanso señalado se entiende sin perjuicio de la obligación de concurrir diariamente a la prestación del servicio en días de trabajo para garantizar que la demanda del usuario sea globalmente atendida.

Artículo 5. Prestación servicio taxi en el aeropuerto de Manises

El servicio de taxi en el aeropuerto de Manises será prestado, con carácter general, por las autorizaciones de taxi adscritas al área de prestación conjunta de València. Mediante resolución de la dirección general competente en materia de transporte podrá establecerse el régimen de prestación del servicio en el mismo.

Artículo 6. Señal identificativa

Los días de descanso irán señalizados mediante un identificador en vinilo auto-adhesivo de rotulación, o material similar, que se adherirá en lugar visible en la parte posterior izquierda del vehículo de forma simétrica en altura y lugar en relación con la posición del número de autorización de forma permanente, y que consistirá en la letra A, B, C, D o E, de acuerdo con el diseño que se establece en el anexo de esta orden, y que serán colocados por las personas titulares de las autorizaciones según el turno que les corresponda.

Artículo 7. Responsabilidades

Las personas titulares de la autorización de transporte y las que prestan el servicio, en su caso, serán responsables del cumplimiento de las previsions contenidas en la presente orden.

Artículo 8. Régimen sancionador

1. La Conselleria competente en materia de transporte podrá comprobar, en todo momento, el cumplimiento de las condiciones de prestación del servicio de taxi que en esta Orden se contemplan.

2. El incumplimiento de lo establecido en esta Orden determinará la aplicación del régimen de infracciones y sanciones previsto en la Ley 13/2017, de 8 de noviembre, de la Generalitat, del Taxi de la Comunitat Valenciana.

DISPOSICIÓ ADDICIONAL

Única. Clàusula de no gasto

La aplicació i el desenvolupament d'aquesta ordre no puede tener ninguna incidencia en la dotación de todos y cada uno de los capítulos de gasto de la Generalitat y, en todo caso, los gastos deberán ser atendidos con los medios personales y materiales existentes en esta conselleria.

DISPOSICIONES TRANSITORIAS

Primera. Efectos de resoluciones subsistents

En tanto se dicten las resoluciones a que hace referencia el artículo 4, seguirán surtiendo efectos las resoluciones actualmente aplicables, excepto lo dispuesto en el apartado siguiente.

Segunda. Adaptación del taxímetro

La introducció en los aparatos taxímetros del *software* apropiado para implementar lo dispuesto en esta Orden deberá realizarse antes del 22 enero de 2020.

DISPOSICIÓ DEROGATÒRIA

Única. Derogació normativa

Es deroga expressament l'Ordre 9/2018, de 29 de juny, de la Conselleria d'Habitatge, Obres Públiques i Vertebració del Territori, per la qual es regula el sistema de descans obligatori i la limitació diària en la prestació del servei del taxi en l'àrea de prestació conjunta de València (DOGV 8333, 06.07.2018). Igualment, queden derogades totes aquelles disposicions del mateix o d'inferior rang que s'oposen al que es disposa en aquesta ordre.

DISPOSICIONS FINALS

Primera. Aplicació i execució

Es faculta la persona titular de la direcció general competent en matèria de transport per a l'aplicació i execució d'aquesta ordre.

Segona. Entrada en vigor

Aquesta ordre entrarà en vigor l'endemà de ser publicada en el *Diari Oficial de la Generalitat Valenciana*.

València, 27 de novembre de 2019

El conseller de Política Territorial, Obres Públiques i Mobilitat,
ARCADI ESPAÑA GARCÍA

DISPOSICIÓN DEROGATORIA

Única. Derogación normativa

Se deroga expresamente la Orden 9/2018, de 29 de junio, de la Conselleria de Vivienda, Obras Públicas y Vertebración del Territorio, por la que se regula el sistema de descanso obligatorio y la limitación diaria en la prestación del servicio del taxi en el área de prestación conjunta de València (DOGV 8333, 06.07.2018). Igualmente, quedan derogadas cuantas disposiciones del mismo o inferior rango que se opongan a lo dispuesto en la presente orden.

DISPOSICIONES FINALES

Primera. Aplicación y ejecución

Se faculta a la persona titular de la dirección general competente en materia de transporte para la aplicación y ejecución de la presente orden.

Segunda. Entrada en vigor

La presente orden entrará en vigor el día siguiente al de su publicación en el *Diari Oficial de la Generalitat Valenciana*.

València, 27 de noviembre de 2019

El conseller de Política Territorial, Obras Públicas y Movilidad,
ARCADI ESPAÑA GARCÍA

Anexo único/Annex únic

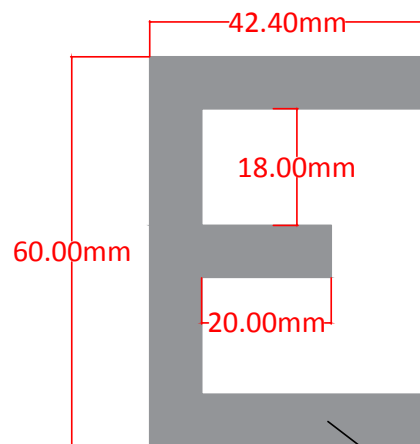
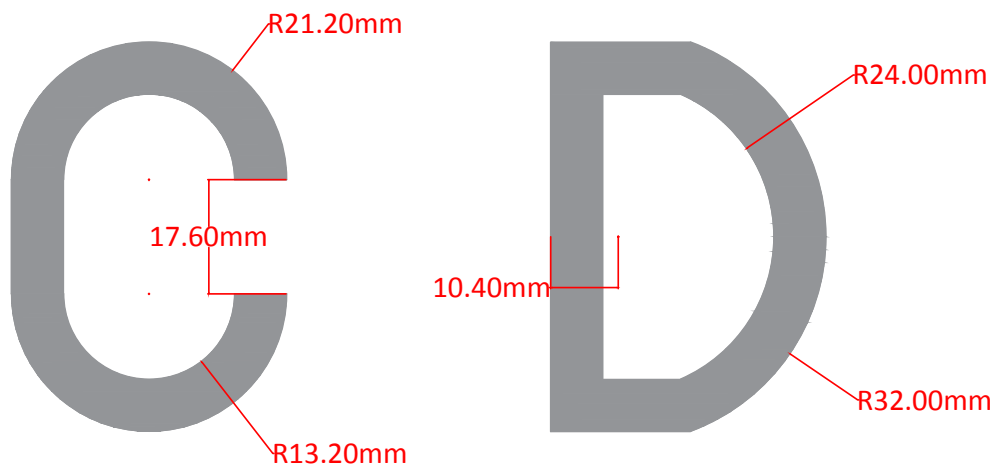
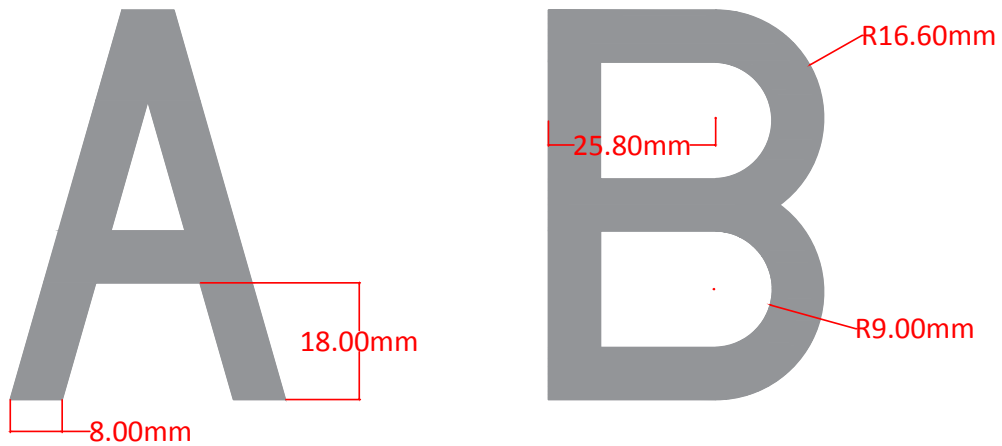

Pantone 432