

## **Conselleria de Política Territorial, Obres Públiques i Mobilitat**

*ORDRE 6/2020, de 10 d'agost, de la Conselleria de Política Territorial, Obres Públiques i Mobilitat, per la qual es regula el sistema de descans obligatori i la limitació diària en la prestació del servei del taxi en l'àrea de prestació conjunta d'Alacant. [2020/6620]*

### Preàmbul

L'article 49.1.15a de l'Estatut d'Autonomia atribueix a la Generalitat la competència exclusiva en matèria de transport terrestre, l'itinerari del qual discorre íntegrament en el seu territori. Igualment, l'article 49.1.3a de l'Estatut atorga la competència a la Generalitat en matèria procedimental.

La Llei 13/2017, de 8 de novembre, de la Generalitat, del taxi de la Comunitat Valenciana estableix, de manera específica, en el seu article 15, la facultat de l'administració per a prendre mesures de control de l'oferta de taxis i d'harmonització de la competència entre els taxistes.

L'Ordre 5/2019, de 20 de desembre, de la Conselleria de Política Territorial, Obres Públiques i Mobilitat, per la qual es regula el sistema de descans obligatori i la limitació diària en la prestació del servei del taxi en l'àrea de prestació conjunta d'Alacant va establir un nou sistema de tornos de descansos en l'àrea de prestació conjunta d'Alacant, la principal característica de la qual era la flexibilitat de servei sobre la base de la demanda que directament es produïa.

Tanmateix, les excepcionals circumstàncies que han concorregut al país per la pandèmia global de la Covid-19 ha determinat que la ciutadania haja modificat els seus hàbits a l'hora de desplaçar-se a través dels diferents mitjans de transport, la qual cosa ha provocat una caiguda de la demanda sense precedents en l'ús d'aquests mitjans de transport i, més concretament, en el sector del taxi.

La regulació actual del sistema de descans i limitació diària en la prestació del servei del taxi en l'àrea de prestació conjunta d'Alacant suposa una oferta excessiva de taxis per les circumstàncies adés ressenyades, que requereix el corresponent ajust per a adaptar l'oferta a la demanda actual i previsible durant els pròxims mesos.

És necessària, per tant, la intervenció de l'Administració en aquesta matèria per raons d'interès general, com són la necessitat de garantir que existisca un mínim de vehicles de taxi a la disposició de la ciutadania diàriament, que es preste el servei amb la qualitat adequada, i es garantisca la seguretat de les persones usuàries.

Finalment, ha d'assenyalar-se que la present norma és conforme amb els principis de bona regulació referits en l'article 129 de la Llei 39/2015, d'1 d'octubre, del procediment administratiu comú de les administracions públiques, puix que d'acord amb el principi de proporcionalitat, es configura com la via necessària i adequat per a regular la prestació del servei del taxi en l'APC d'Alacant, d'acord amb les competències assignades a aquesta conselleria, garantint així els principis de necessitat i eficàcia, constituint al mateix temps el marc jurídic amb vocació de permanència necessari per a garantir la seguretat jurídica de les persones usuàries en la seua utilització del servei del taxi, i de les persones que presten el servei en relació amb altres plataformes del transport de viatgers. Igualment, s'han observat en la seua tramitació els requisits de transparència i participació exigits per la normativa bàsica estatal i autonòmica en aquesta matèria. A més, la matèria regulada compleix amb el principi d'eficiència, perquè evita càrregues administratives innecessàries i racionalitza en la seua aplicació la gestió dels recursos públics, perquè no suposa cap increment en els costos o recursos actuals destinats a tal fi.

Per tot això, en virtut del que es disposa en els articles 28.e i 43 de la Llei 5/1983, de 30 de desembre, del Consell; la Llei 13/2017, de 8 de novembre, de la Generalitat, del taxi de la Comunitat Valenciana; l'article 134 del Decret 105/2019, de 5 de setembre, pel qual s'estableix l'estructura orgànica bàsica de la Presidència i de les conselleries de la Generalitat; prèvia audiència de les associacions professionals del sector i de consumidors i usuaris, previs informes de l'Advocacia General de la Generalitat i del Consell de Consumidors i Usuaris de la Comunitat Valenciana, complits els tràmits procedimentals previstos en el Decret 24/2009, de 13 de febrer, del Consell, sobre la forma, l'estructura i el

## **Conselleria de Política Territorial, Obras Públicas y Movilidad**

*ORDEN 6/2020, de 10 de agosto, de la Conselleria de Política Territorial, Obras Públicas y Movilidad, por la que se regula el sistema de descanso obligatorio y la limitación diaria en la prestación del servicio del taxi en el área de prestación conjunta de Alicante. [2020/6620]*

### Preámbulo

El artículo 49.1.15ª del Estatut d'Autonomia atribuye a la Generalitat la competencia exclusiva en materia de transporte terrestre cuyo itinerario discurre íntegramente en su territorio. Igualmente, el artículo 49.1.3ª del Estatut otorga la competencia a la Generalitat en materia procedimental.

La Ley 13/2017, de 8 de noviembre, de la Generalitat, del taxi de la Comunitat Valenciana establece, de forma específica, en su artículo 15, la facultad de la administración para tomar medidas de control de la oferta de taxis y de armonización de la competencia entre los taxistas.

La Orden 5/2019, de 20 de diciembre, de la Conselleria de Política Territorial, Obras Públicas y Movilidad, por la que se regula el sistema de descanso obligatorio y la limitación diaria en la prestación del servicio del taxi en el área de prestación conjunta de Alicante estableció un novedoso sistema de turnos de descansos en el área de prestación conjunta de Alicante, cuya principal característica era la flexibilidad de servicio con base en la demanda que directamente se producía.

Sin embargo, las excepcionales circunstancias que han concurrido en el país por la pandemia global de la Covid-19 ha determinado que la ciudadanía haya modificado sus hábitos a la hora de desplazarse a través de los distintos medios de transporte, lo que ha provocado una caída de la demanda sin precedentes en el uso de dichos medios de transporte y, más concretamente, en el sector del taxi.

La regulación actual del sistema de descanso y limitación diaria en la prestación del servicio del taxi en el área de prestación conjunta de Alicante supone una oferta excesiva de taxis por las circunstancias reseñadas anteriormente, que requiere el correspondiente ajuste para adaptar la oferta a la demanda actual y previsible durante los próximos meses.

Es necesaria, por tanto, la intervención de la Administración en esta materia por razones de interés general, como son la necesidad de garantizar que exista un mínimo de vehículos de taxi a disposición de la ciudadanía diariamente, que se preste el servicio con la calidad adecuada y se garantice la seguridad de las personas usuarias.

Finalmente, debe señalarse que la presente norma es conforme con los principios de buena regulación referidos en el artículo 129 de la Ley 39/2015, de 1 de octubre, del procedimiento administrativo común de las administraciones públicas, por cuanto de acuerdo con el principio de proporcionalidad, se configura como el cauce necesario y adecuado para regular la prestación del servicio del taxi en el APC de Alicante de acuerdo con las competencias asignadas a esta conselleria, garantizando así los principios de necesidad y eficacia, constituyendo al mismo tiempo el marco jurídico con vocación de permanencia necesario para garantizar la seguridad jurídica de las personas usuarias en su utilización del servicio del taxi, y de las personas que prestan el servicio en relación con otras plataformas del transporte de viajeros. Igualmente, se ha observado en su tramitación los requisitos de transparencia y participación exigidos por la normativa básica estatal y autonómica en dicha materia. Además, la materia regulada cumple con el principio de eficiencia, pues evita cargas administrativas innecesarias y racionaliza en su aplicación la gestión de los recursos públicos, pues no supone ningún incremento en los costos o recursos actuales destinados a tal fin.

Por todo ello, en virtud de lo dispuesto en los artículos 28.e y 43 de la Ley 5/1983, de 30 de diciembre, del Consell, de la Ley 13/2017, de 8 de noviembre, de la Generalitat, del taxi de la Comunitat Valenciana, del artículo 134 del Decreto 105/2019, de 5 de septiembre, por el que se establece la estructura orgànica bàsica de la Presidència y de las consellerias de la Generalitat, previa audiencia de las asociaciones profesionales del sector y de consumidores y usuarios, previos informes de la Abogacia General de la Generalitat y del Consejo de Consumidores y Usuarios de la Comunitat Valenciana, cumplidos los trámites procedimentales previstos en el Decreto 24/2009, de 13 de febrero, del

procediment d'elaboració dels projectes normatius de la Generalitat, i conforme amb el Consell Jurídic Consultiu de la Comunitat Valenciana:

## ORDENE

### *Article 1. Objecte*

L'objecte d'aquesta ordre és regular el règim de descans obligatori i la limitació diària de la prestació de serveis de taxi en l'àrea de prestació conjunta d'Alacant.

### *Article 2. Repartiment horari del servei*

1. Totes les autoritzacions de taxi de l'àrea de prestació conjunta d'Alacant hauran de prestar servei en dies laborables un màxim de 16 hores per a tot l'any en cada jornada, amb excepció dels dies de descans obligatori. S'entén per jornada de prestació del servei el temps comprés entre les 00.00 hores de la nit i la mateixa hora de l'endemà.

Els dissabtes i festius s'estableix un màxim de 24 hores en cada jornada, comptant la jornada d'igual forma que en dies laborables: des de les 00.00 de la nit i la mateixa hora de l'endemà.

2. El còmput del temps de prestació s'iniciarà en el primer moment del dia en què el taxímetre es pose en posició de lliure.

3. Mitjançant resolució de la persona titular de la direcció general competent en matèria de transport podrà ampliar-se o reduir-se el nombre d'hores de prestació del servei diari, així com, modificar-se l'hora d'inici i finalització del servei, o ambdues, a les quals es refereixen els apartats anteriors.

### *Article 3. Control mitjançant taxímetre*

1. El control de la durada del servei es realitzarà mitjançant l'activació de la corresponent funcionalitat en l'aparell taxímetre, per a això serà imprescindible que en el cas de modificar-se el taxímetre a l'efecte d'incorporar aquesta funcionalitat, es realitze l'avaluació de la conformitat, d'acord amb el que s'estableix en els articles 9 i 10 del Reial decret 244/2016, de 3 de juny, pel qual es desenvolupa la Llei 32/2014, de 22 de desembre, de metrologia. El còmput del temps de servei començarà en el moment en què es preme el taxímetre en posició de lliure.

2. El temps mínim en el qual el taxímetre podrà romandre apagat, durant el servei, serà el de 60 minuts. Si el taxímetre s'encén abans de transcórrer aquest període, aquesta pausa computarà per un període de 60 minuts, com a servei efectivament prestat.

3. En cas d'equivocació en la posada en marxa del taxímetre s'estableix un temps d'un minut, perquè es puga tornar a encendre o apagar aquell sense que es descompte el temps de pausa.

4. Els temps no utilitzats durant el període de prestació de servei no seran traslladables ni acumulables a dies o setmanes posteriors.

5. Si s'està realitzant un servei i acaba el període de prestació, continuarà funcionant el dispositiu fins a finalitzar el servei.

6. Es faculta a la persona titular de la direcció general competent en matèria de transport perquè mitjançant resolució, puga exceptuar de la limitació horària de la prestació del servei a les autoritzacions de taxi adscrites a vehicles adaptats a persones amb mobilitat reduïda, així com a modificar la duració de les pauses, el seu nombre i els inicis del servei, quan les circumstàncies així ho aconsellen.

### *Article 4. Descans obligatori*

1. Amb caràcter general la prestació del servei de taxi en l'àrea de prestació conjunta d'Alacant, es farà sota el règim de descans obligatori d'un dia setmanal de dilluns a divendres.

2. A més, cadascuna de les llicències de l'àrea de prestació conjunta d'Alacant descansarà un dissabte o un diumenge de cada setmana, alternativament, en funció de la numeració parella o imparell de la llicència.

Quan el dissabte siga data parella, prestaran el servei els taxis amb número de llicència parell, i descansaran la resta de vehicles.

Quan el dissabte siga data imparella, prestaran el servei els taxis amb número de llicència imparella, i descansaran la resta de vehicles.

Quan el diumenge siga data parella, prestaran el servei els taxis amb número de llicència parell i descansaran la resta de vehicles.

Consell, sobre la forma, la estructura y el procedimiento de elaboración de los proyectos normativos de la Generalitat, y conforme con el Consell Jurídic Consultiu de la Comunitat Valenciana,

## ORDENO

### *Artículo 1. Objeto*

Es objeto de esta orden regular el régimen de descanso obligatorio y la limitación diaria de la prestación de servicios de taxi en el área de prestación conjunta de Alicante.

### *Artículo 2. Reparto horario del servicio*

1. Todas las autorizaciones de taxi del área de prestación conjunta de Alicante deberán prestar servicio en días laborables un máximo de 16 horas para todo el año en cada jornada, con excepción de los días de descanso obligatorio. Se entiende por jornada de prestación del servicio el tiempo comprendido entre las 00.00 horas de la noche y la misma hora del día siguiente.

Los sábados y festivos se establece un máximo de 24 horas en cada jornada, contando la jornada de igual forma que en días laborables: desde las 0:00 de la noche y la misma hora del día siguiente.

2. El cómputo del tiempo de prestación se iniciará en el primer momento del día en que el taxímetro se ponga en posición de libre.

3. Mediante resolución de la persona titular de la dirección general competente en materia de transporte podrá ampliarse o reducirse el número de horas de prestación del servicio diario, así como, modificarse la hora de inicio y finalización del servicio, o ambas, a las que se refieren los apartados anteriores.

### *Artículo 3. Control mediante taxímetro*

1. El control de la duración del servicio se realizará mediante la activación de la correspondiente funcionalidad en el aparato taxímetro, para lo cual será imprescindible que en el caso de modificarse el taxímetro a los efectos de incorporar esta funcionalidad, se realice la evaluación de la conformidad, de acuerdo con lo establecido en los artículos 9 y 10 del Real decreto 244/2016, de 3 de junio, por el que se desarrolla la Ley 32/2014, de 22 de diciembre, de metrología. El cómputo del tiempo de servicio començarà en el momento en que se pulse el taxímetro en posición de libre.

2. El tiempo mínimo en el que el taxímetro podrà permanecer apagado, durante el servicio, serà el de 60 minutos. Si el taxímetro se enciende antes de transcurrir dicho periodo, dicha pausa computarà por un periodo de 60 minutos, como servicio efectivament prestat.

3. En caso de equivocación en la puesta en marcha del taxímetro se establece un tiempo de un minuto, para que se pueda volver a encender o apagar el mismo sin que se descuente el tiempo de pausa.

4. Los tiempos no utilizados durante el período de prestación de servicio no serán trasladables ni acumulables a días o semanas posteriores.

5. Si se está realizando un servicio y termina el período de prestación, continuará funcionando el dispositivo hasta finalizar el servicio.

6. Se faculta a la persona titular de la dirección general competente en materia de transporte para que mediante resolución, pueda exceptuar de la limitación horaria de la prestación del servicio a las autorizaciones de taxi adscritas a vehículos adaptados a personas con movilidad reducida, así como a modificar la duración de las pausas, su número y los inicis del servicio, cuando las circunstancias así lo aconsejen.

### *Artículo 4. Descanso obligatorio*

1. Con carácter general la prestación del servicio de taxi en el área de prestación conjunta de Alicante, se hará bajo el régimen de descanso obligatorio de un día semanal de lunes a viernes.

2. Además, cada una de las licencias del área de prestación conjunta de Alicante descansarà un sábado o un domingo de cada semana, alternativament, en funció de la numeración par o impar de la licencia.

Quando el sábado sea fecha par prestarán el servicio los taxis con número de licencia par, y descansarán el resto de vehículos.

Quando el sábado sea fecha impar prestarán el servicio los taxis con número de licencia impar, y descansarán el resto de vehículos.

Quando el domingo sea fecha par prestarán el servicio los taxis con número de licencia par y descansarán el resto de vehículos.



Quan el diumenge siga data imparella, prestaran el servei els taxis amb número de llicència imparella i descansaran la resta de vehicles.

En el cas que majoritàriament el sector reclamara un canvi en els torns de descans del cap de setmana, es podrà modificar el sistema establert amb caràcter general en aquest apartat, per un sistema de descans de cap de setmana complet (dissabte i diumenge), alternant la meitat de la flota mitjançant una fórmula a determinar mitjançant resolució per la persona titular de la direcció general competent en matèria de transport.

3. Por resolució de la persona titular de la direcció general competent en matèria de transports, es podrà exceptuar temporalment l'aplicació del règim de descans regulat en la present ordre dictant instruccions que permeten, durant la situació excepcional, harmonitzar la competència entre els taxistes adaptant el règim de descans a la demanda real.

4. Igualment, mitjançant resolució de la persona titular de la direcció general competent en matèria de transports, es podran establir torns concrets per als vehicles adaptats a persones amb mobilitat reduïda.

5. El règim de descans assenyalat s'entén sense perjudici de l'obligació de concórrer diàriament a la prestació del servei en dies de treball per a garantir que la demanda de les persones usuàries siga globalment atesa.

#### Article 5. Senyal identificatiu

Els dies de descans aniran senyalitzats mitjançant un identificador en vinil autoadhesiu de rotulació o material similar, que s'adherirà en lloc visible en la part posterior esquerra del vehicle, i que consistirà en la lletra A, B, C, D o E, d'acord amb el disseny que s'establezca, i que seran col·locats per les persones titulars de les autoritzacions segons el torn que els corresponga.

#### Article 6. Responsabilitats

Les persones titulars de l'autorització de transport i les que presten el servei, en el seu cas, seran responsables del compliment de les previsions contingudes en la present ordre.

#### Article 7. Règim sancionador

1. La conselleria competent en matèria de transport podrà comprovar, en tot moment, el compliment de les condicions de prestació del servei de taxi que en aquesta ordre es contemplen.

2. L'incompliment del que s'estableix en aquesta ordre determinarà l'aplicació del règim d'infraccions i sancions previst en la Llei 13/2017, de 8 de novembre, de la Generalitat, del taxi de la Comunitat Valenciana.

### DISPOSICIÓ ADDICIONAL

#### Única. Clàusula de no despesa

L'aplicació i el desenvolupament d'aquesta ordre no pot tindre cap incidència en la dotació de tots i cadascun dels capítols de despesa de la Generalitat i, en tot cas, les despeses hauran de ser ateses amb els mitjans personals i materials existents en aquesta conselleria.

### DISPOSICIÓ TRANSITÒRIA

#### Única. Efectes de resolucions subsistents

Mentre es dicten les resolucions a què fa referència l'article 4, continuaran fent efecte les resolucions actualment aplicables.

### DISPOSICIÓ DEROGATÒRIA

#### Única. Derogació normativa

Es deroga expressament l'Ordre 5/2019, de 20 de desembre, de la Conselleria de Política Territorial, Obres Públiques i Mobilitat, per la qual es regula el sistema de descans obligatori i la limitació diària en la prestació del servei del taxi en l'àrea de prestació conjunta d'Alacant. Igualment, queden derogades quantes disposicions del mateix o inferior rang que s'oposen al que es disposa en la present ordre.

Cuando el domingo sea fecha impar prestarán el servicio los taxis con número de licencia impar y descansarán el resto de vehículos.

En el supuesto de que mayoritariamente el sector reclamase un cambio en los turnos de descanso del fin de semana, se podrá modificar el sistema establecido con carácter general en este apartado, por un sistema de descanso de fin de semana completo (sábado y domingo), alternando la mitad de la flota mediante una fórmula a determinar mediante resolución por la persona titular de la dirección general competente en materia de transporte.

3. Por resolución de la persona titular de la dirección general competente en materia de transportes, se podrá exceptuar temporalmente la aplicación del régimen de descanso regulado en la presente orden dictando instrucciones que permitan, durante la situación excepcional, armonizar la competencia entre los taxistas adaptando el régimen de descanso a la demanda real.

4. Igualmente, mediante resolución de la persona titular de la dirección general competente en materia de transportes, se podrán establecer turnos concretos para los vehículos adaptados a personas con movilidad reducida.

5. El régimen de descanso señalado se entiende sin perjuicio de la obligación de concurrir diariamente a la prestación del servicio en días de trabajo para garantizar que la demanda de las personas usuarias sea globalmente atendida.

#### Artículo 5. Señal identificativa

Los días de descanso irán señalizados mediante un identificador en vinilo auto-adhesivo de rotulación, o material similar, que se adherirá en lugar visible en la parte posterior izquierda del vehículo, y que consistirá en la letra A, B, C, D o E, de acuerdo con el diseño que se establezca, y que serán colocados por las personas titulares de las autorizaciones según el turno que les corresponda.

#### Artículo 6. Responsabilidades

Las personas titulares de la autorización de transporte y las que prestan el servicio, en su caso, serán responsables del cumplimiento de las previsions contenidas en la presente orden.

#### Artículo 7. Régimen sancionador

1. La Conselleria competente en materia de transporte podrá comprobar, en todo momento, el cumplimiento de las condiciones de prestación del servicio de taxi que en esta orden se contemplan.

2. El incumplimiento de lo establecido en esta orden determinará la aplicación del régimen de infracciones y sanciones previsto en la Ley 13/2017, de 8 de noviembre, de la Generalitat, del taxi de la Comunitat Valenciana.

### DISPOSICIÓ ADDICIONAL

#### Única. Clàusula de no gasto

La aplicació i el desenvolupament d'aquesta ordre no puede tener ninguna incidencia en la dotación de todos y cada uno de los capítulos de gasto de la Generalitat y, en todo caso, los gastos deberán ser atendidos con los medios personales y materiales existentes en esta Conselleria.

### DISPOSICIÓ TRANSITORIA

#### Única. Efectos de resoluciones subsistentes

En tanto se dicten las resoluciones a que hace referencia el artículo 4, seguirán surtiendo efectos las resoluciones actualmente aplicables.

### DISPOSICIÓ DEROGATORIA

#### Única. Derogación normativa

Se deroga expresamente la Orden 5/2019, de 20 de diciembre, de la Conselleria de Política Territorial, Obras Públicas y Movilidad, por la que se regula el sistema de descanso obligatorio y la limitación diaria en la prestación del servicio del taxi en el área de prestación conjunta de Alicante. Igualmente, quedan derogadas cuantas disposiciones del mismo o inferior rango que se opongan a lo dispuesto en la presente orden.



DISPOSICIONS FINALS

*Primera. Aplicació i execució*

Es faculta la persona titular de la direcció general competent en matèria de transport per a l'aplicació i execució de la present ordre.

*Segona. Entrada en vigor*

La present ordre entrarà en vigor l'endemà de la publicació en el *Diari Oficial de la Generalitat Valenciana*.

València, 10 d'agost de 2020

El conseller de Política Territorial,  
Obres Públiques i Mobilitat,  
ARCADI ESPAÑA GARCÍA

DISPOSICIONES FINALES

*Primera. Aplicación y ejecución*

Se faculta a la persona titular de la dirección general competente en materia de transporte para la aplicación y ejecución de la presente orden.

*Segunda. Entrada en vigor*

La presente Orden entrará en vigor el día siguiente al de su publicación en el *Diari Oficial de la Generalitat Valenciana*.

València, 10 de agosto de 2020

El conseller de Política Territorial,  
Obras Públicas y Movilidad,  
ARCADI ESPAÑA GARCÍA

# Anexo/Annex

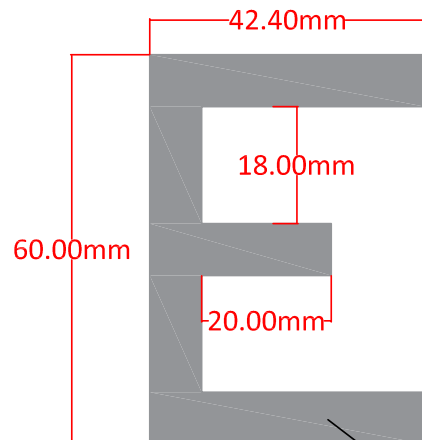
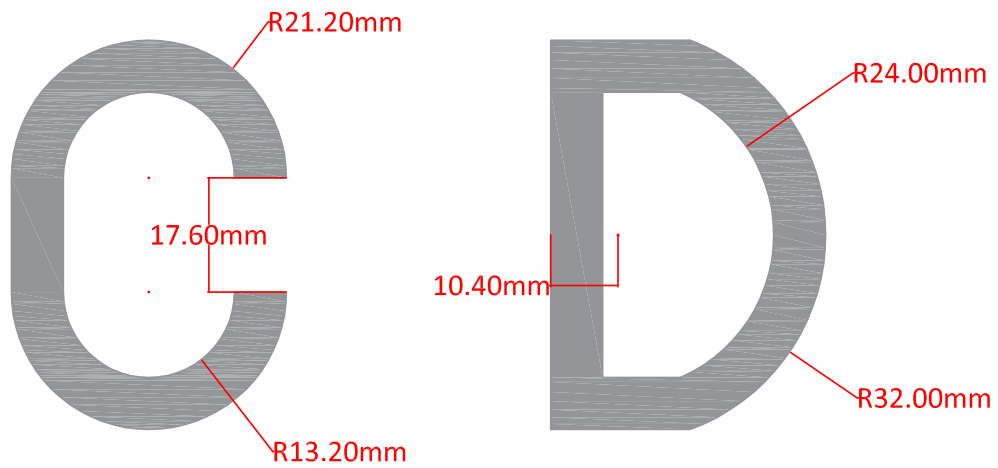
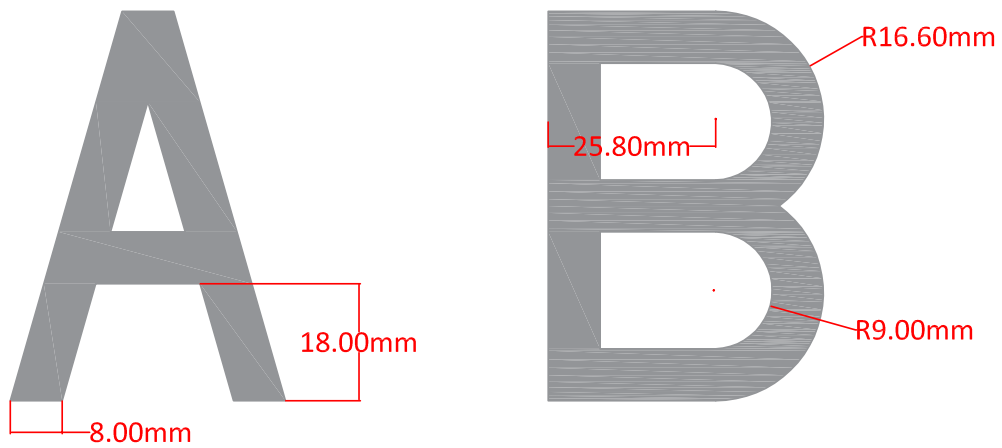

Pantone 432