

Les Claus del Carvi

Exposició itinerante
sobre Consumo Responsable

Dossier técnico y condiciones de préstamo



GENERALITAT
VALENCIANA



CENTRE D'EDUCACIÓ
AMBIENTAL
DE LA COMUNITAT VALENCIANA

***En la pequeñez de
la ecología doméstica
reside un cambio poderoso***

José Luis Gallego .

Naturalista, periodista ambiental y escritor (Barcelona, 1964).



Contenidos

1	Introducción	5
2	Descripción y contenidos	7
3	Objetivos	11
4	Características técnicas	13
5	Condiciones de préstamo	33
Anexo	Paneles de la exposición	35

***La riqueza consiste
mucho más en disfrutar
que en poseer***

Aristóteles.

Filósofo y científico griego (384-322 aC).



1

Introducción

Todos los sectores económicos de la sociedad tienen parte de responsabilidad en la generación de los problemas ambientales

El modelo de producción y consumo que caracteriza a la sociedad actual, a través de los procesos de explotación y extracción de recursos del medio natural, transporte y transformación de estos recursos, producción y comercialización de bienes, y generación y eliminación de residuos, favorece la aparición y desarrollo de graves problemas ambientales: polución atmosférica, contaminación de aguas y suelos, pérdida de la biodiversidad, cambio climático, etc.

Cada vez es más evidente que el factor ambiental es básico en nuestra salud y calidad de vida. La disponibilidad de agua, de un aire limpio, de suelos fértiles, etc., son sólo algunos ejemplos que reflejan la dependencia que tenemos de un medio ambiente en buenas condiciones.

Todos los sectores económicos de la sociedad tienen parte de responsabilidad en la generación de estos problemas ambientales, desde los sectores productivos como la industria, la ganadería, la pesca, la minería o la agricultura, hasta los sectores que generan servicios, como el turismo o el ocio. Y, por supuesto, los ciudadanos, tanto de manera individual como colectiva, tenemos una gran responsabilidad como consumidores finales: usamos grandes cantidades de energía, emitimos gases a la atmósfera, consumimos agua, generamos residuos, etc.

Vivimos en una sociedad de consumo en la cual nos hemos creado muchas necesidades a veces sólo para sentirnos felices, satisfechos e integrados en el grupo. Consumimos muchas veces lo innecesario pensando simplemente en *"puedo permitírmelo"*. La publicidad nos anima a comprar, a estar a la última si queremos triunfar, a usar y tirar... Mientras, muchos países no pueden ni tan sólo cubrir las necesidades básicas de alimentación y salud de su población.

Como se ha dicho, este modelo socioeconómico basado en la producción y el consumo desorbitado ha favorecido la aparición y agravamiento de problemas ambientales y sociales como la sobreexplotación de recursos, la contaminación del medio, el sobreendeudamiento de las familias y la pobreza, las desigualdades sociales, etc.

Como consumidores tenemos el poder de decidir los productos que vamos a adquirir. Podemos eliminar, o al menos reducir, el consumo de embalajes superfluos y productos de usar y tirar; podemos, en la medida de lo posible, optar por adquirir productos locales y que se hayan producido y comercializado en condiciones justas; etc.

Es por ello necesario generar en la ciudadanía procesos de conocimiento y concienciación sobre los efectos y consecuencias negativas de un consumo extremado y en numerosas ocasiones innecesario, y al mismo tiempo favorecer cambios en los comportamientos personales y colectivos tendentes a implantar hábitos de consumos más sostenibles desde un punto de vista socioambiental.

Enseñar a consumir de una forma reflexiva, consciente, responsable y solidaria con el resto de la sociedad y del entorno, ese es el reto.

Para poder afrontarlo es necesario fomentar y desarrollar campañas y acciones que permitan mostrar al conjunto de la ciudadanía los diversos aspectos ambientales y sociales asociados al consumo y al consumismo, que permitan concienciarla y provocar cambios actitudinales y de comportamiento, siempre tendentes hacia un consumo más sostenible.

Entre estas acciones, desde el Centro de Educación Ambiental de la Comunitat Valenciana (CEACV) se ha elaborado la exposición "**Les Claus del Canvi**", mediante la cual se pretende acercar al público que la visite todos los aspectos relacionados con el consumo de nuestra sociedad actual, favorecer su comprensión y generar procesos de reflexión tendentes a conseguir comportamientos más respetuosos a todos los niveles.

Consumir con sentido común, se trata de vivir sencillamente para que todo el mundo, sencillamente, pueda vivir.



2 Descripción y contenidos

La exposición está pensada para poder ser fácilmente montable, desmontable y transportable

La exposición “**Les Claus del Canvi**” está realizada en paneles de cartón nido de abeja de 1 metro de ancho por 2 metros de alto. Contiene dípticos (grupos de dos paneles) y trípticos (grupos de tres paneles) que pueden ensamblarse de diferentes maneras, aunque está pensada para que se monte en forma de hélice o circular. En total son 18 paneles impresos por los dos lados (los correspondientes a los trípticos) y 6 impresos únicamente por un lado (los correspondientes a los dípticos). Está pensada para poder ser fácilmente montable, desmontable y transportable.

En cuanto a los contenidos, la exposición se estructura en tres grandes áreas temáticas. Comprende los principales aspectos en cuanto a nuestra relación con el consumo, para poder avanzar hacia un modelo de sociedad más sostenible:

- 1. Desde nuestra casa**
- 2. Cuando vas a comprar**
- 3. Desde nuestra organización**

Cada una de las áreas temáticas dispone de 8 paneles de contenidos, agrupados en dos trípticos y un díptico. Los trípticos (con paneles impresos a ambos lados) se disponen de forma continua uno junto al otro, mientras que el díptico (con paneles impresos únicamente por un lado) aparece agrupado en el hexágono central (ver diagramas de montaje a partir de la página 17). Los trípticos presentan en uno de sus lados información general de presentación sobre el grupo temático y citas de diversos autores relacionadas con dicha temática. En el otro lado de los trípticos aparecen los contenidos desarrollados con diversas informaciones, gráficos, dibujos, códigos QR... Siempre aparecen apartados con recursos web relacionados con el tema tratado donde completar y ampliar la información y un apartado llamado “*Sabías que...*” en el cual se encuentran diversos datos concretos de interés sobre el tema tratado. En cada tríptico se tratan dos aspectos relacionados con el área temática general en la que se incluye.

El díptico dispone también de información sobre otros dos aspectos relacionados con el área temática en el que queda incluido.

1. Desde nuestra casa

“Opciones sencillas y efectivas para disminuir nuestro impacto personal y doméstico sobre el medio ambiente”

Este área temática aporta la información relativa a aspectos ambientales concretos que se ven afectados por los procesos de consumo tales como el uso del agua, el empleo de la energía o la generación de residuos.

En estos casos se aportan datos y casos sobre los impactos que generan estos procesos y al mismo tiempo se proponen acciones para tratar de corregir y mejorar dichos impactos.

También en este bloque aparece un aspecto fundamental relacionado con nuestro consumo, el relativo a la compra y consumo de alimentos.

Se recomienda cómo mejorar dicha compra y hacer nuestra alimentación más saludable y menos impactante desde el prisma ambiental (comunidades de consumo, productos ecológicos, producción local...).

2. Cuando vamos a comprar

“Nuestra forma de comprar y consumir afecta de manera directa al estado del medio ambiente”

Este área temática incorpora la información referente a la necesidad de ir realizando pequeños cambios en la conducta y comportamientos de todos los ciudadanos, para que poco a poco sean más respetuosos con el medio ambiente y contribuyan a conseguir una sociedad más sostenible.

Aspectos como la huella ecológica que dejamos tras nuestro consumo y la existencia de nuevas posibilidades para realizar dicho consumo de forma individual o colectiva (grupos de consumo, comercio justo, economía colaborativa, ...), quedan integrados entre los contenidos de este área temática. Además, aporta amplia información, datos y sugerencias sobre cómo debemos consumir para reducir nuestro impacto en el medio ambiente y hacerlo más sostenible ambiental y socialmente. Incluye también un apartado relativo a la movilidad sostenible.

3. Desde nuestra organización

“La capacidad de acción de los colectivos como facilitadora de cambios más efectivos y profundos”

El último bloque temático trata de acercar al público que visite la exposición o la emplee desde un punto de vista didáctico, aquellos aspectos relacionados con la necesidad de mejorar y cambiar los sistemas de producción, la ecoinnovación, la gestión en las empresas y la gestión en las ciudades.

Propone la educación ambiental como herramienta fundamental para la necesaria transformación de la sociedad. Incorpora la Agenda 2030 con los Objetivos de Desarrollo Sostenible (ODS) de la ONU como guía para lograr alcanzar una sociedad más sostenible y justa a nivel global.



En resumen, agua; gestión de residuos; alimentación sana y sostenible; nuevos modelos de consumo: comercio justo, economía colaborativa, banca ética; movilidad sostenible; gestión inteligente de la energía; economía circular, ecoinnovación, ciudades sostenibles, comunidades de consumo... son algunos de los temas que aborda esta completa exposición.

La exposición está pensada para ser empleada a nivel educativo con escolares a partir de 2º ciclo de primaria, así como para cualquier colectivo social interesado en profundizar en nuevos modelos de sostenibilidad. La exposición puede trabajarse en todo su conjunto, o de manera focalizada en alguna de sus áreas o temáticas.

En definitiva, **“Les Claus del Canvi”** supone una completa mirada a los principales aspectos relacionados con el consumo, que debemos tener en cuenta si queremos llevar a cabo un cambio de paradigma hacia un modelo de sociedad más igualitaria, inclusiva y sostenible.

***La gente no necesita
liderazgos ideológicos
o dogmáticos,
necesita mecanismos
y herramientas para
resolver sus problemas***

Naomi Klein.

Periodista, escritora y activista (Montreal, 1970).

3

Objetivos

La exposición tiene como objetivo general básico el fomento del Consumo Responsable

La exposición “**Les Claus del Canvi**” y las actividades asociadas a la misma tienen como objetivo general básico fomentar el **Consumo Responsable** entre los visitantes y participantes en las mismas.

Esta exposición responde también a otros objetivos de importancia:

- Mejorar la educación, la formación, la sensibilización y participación, así como el acceso público a la información sobre el cambio climático, recogiendo así la importancia que el Acuerdo de París concede a la educación en la lucha frente al cambio climático.
- Sentar las bases de una transformación global que conduzca hacia modelos de desarrollo incluyentes y sostenibles. La Agenda 2030 para el Desarrollo sostenible aprobada por la Asamblea General de Naciones Unidas pretende un cambio de paradigma que conduzca a nuestra sociedad a un modelo de desarrollo sostenible a tres niveles: social, económico y ambiental.

De forma específica pretende:

- Fomentar una actitud crítica con nuestra forma de consumir y de vivir.
- Reflexionar sobre el origen y la forma de fabricación de los productos que consumimos.
- Sensibilizar sobre las causas y consecuencias que produce el consumo excesivo.
- Reducir nuestro consumo, comprando sólo aquello que realmente necesitamos.
- Fomentar un consumo respetuoso con la naturaleza que incluya las cuatro erres: **Reducir**, **Reutilizar**, **Reparar** y por último **Reciclar**.
- Apostar por el consumo de productos ecológicos y artesanos y aquellos producidos bajo criterios de sostenibilidad ambiental.

- Favorecer el consumo de productos de temporada y locales.
- Facilitar la lectura y comprensión del etiquetado de los productos.
- Apoyar el comercio y los productos solidarios y socialmente justos.
- Favorecer comportamientos ambientalmente sostenibles asociados a nuestras actividades diarias tales como el uso de la energía, del agua, la generación de residuos o la movilidad.



4 Características técnicas

La exposición “**Les claus del canvi**” está diseñada para que se pueda montar de manera sencilla y versátil, en diferentes disposiciones espaciales y ocupando diferentes superficies.

Despiece

Consta de 24 paneles ranurados de cartón de nido de abeja de 1 metro de ancho, 2 metros de alto y 16 milímetros de espesor, que se ensamblan entre si lateralmente con la ayuda de piezas circulares (ver página siguiente).

Cada una de las tres líneas temáticas descritas en la página 8 está desarrollada en dos trípticos (grupos de tres paneles) y en un díptico (grupo de dos paneles), que van embalados conjuntamente (ocho paneles en total por paquete) para facilitar su transporte y protección (ver página 27).



Las piezas de montaje se entregan en una caja de cartón con 123 piezas circulares de unión lateral y en otra con 149 peanas (70 semicirculares y 79 rectangulares).

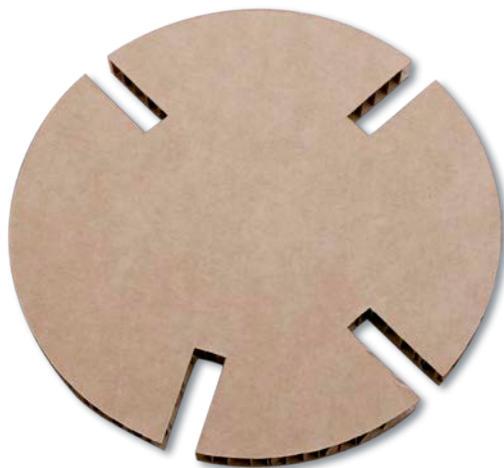

Pieza de unión lateral.

Las ranuras de unión están dispuestas de manera que se pueden formar diferentes ángulos en función de la forma que se le quiera dar al conjunto de paneles ensamblados, según el espacio físico del que se disponga para su montaje (ver esquemas de montaje a partir de la página 17).

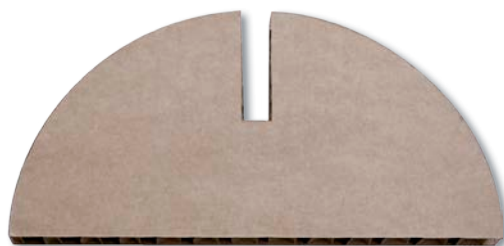

Peana semicircular

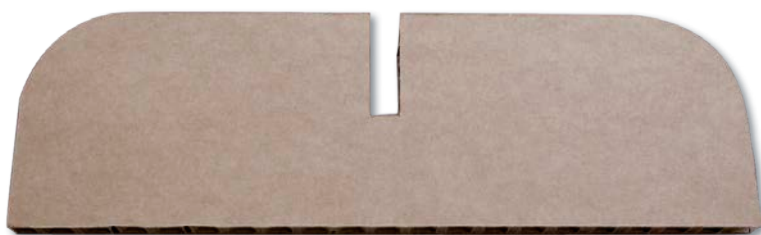

Peana rectangular

Dimensiones de transporte

La exposición desmontada, embalada y paletizada tiene unas dimensiones de 110 centímetros de ancho por 210 de largo por 65 de alto, por lo que el vehículo que se disponga para su transporte deberá tener una zona de carga de al menos 210 centímetros de profundidad, no pudiéndose en ningún momento transportar la exposición fuera de su palet de soporte.

Dimensiones de la exposición paletizada para su transporte

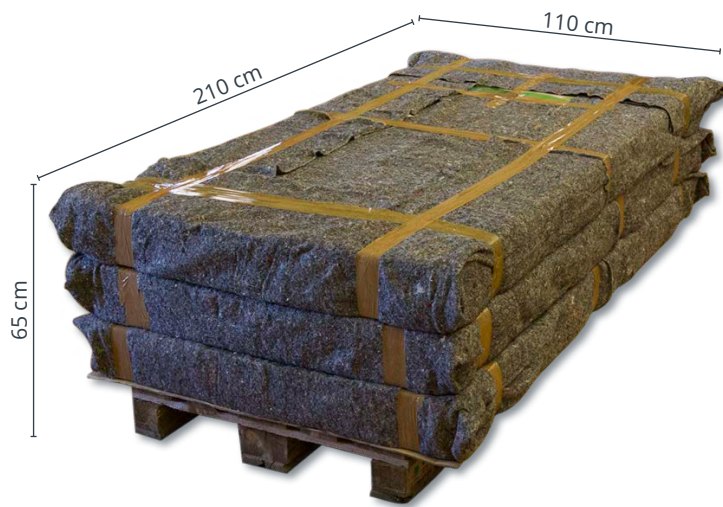

Cada una de las dos cajas de piezas de montaje mide 50 centímetros de ancho por 50 de largo por 50 de alto.

Caja de cartón contenedora de las piezas de montaje

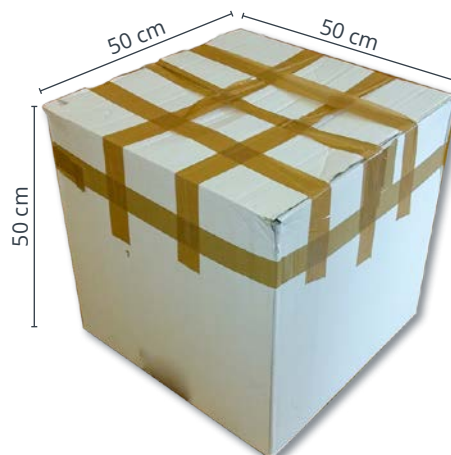

Los paneles están agrupados en las siguientes zonas temáticas (ver anexo en la página 35 con la imagen de los paneles):

Distribución de los contenidos

Zona 1. Desde nuestra casa

Tríptico 101	Cita José Luis Gallego	Cara 1
Tríptico 102	Lema general zona	Cara 2
Tríptico 103	Alimentación sana y sostenible / Gestión inteligente de la energía en nuestro hogar	Dorso 1
Tríptico 104	Agua, un recurso para todo / Gestión de los residuos en nuestra casa	Cara 3
Díptico 105	Comunidades de consumo / Alimentación y cambio climático	

Zona 2. Cuando vamos a comprar

Tríptico 201	Cita Aristóteles	Cara 4
Tríptico 202	Lema general zona	Cara 5
Tríptico 203	Compra sólo lo que necesites / Consumo responsable y transformador	Dorso 4
Tríptico 204	Nuevos modelos de consumo / Movilidad sostenible	Dorso 2
Díptico 205	Huella ecológica / Soluciones colectivas	

Zona 3. Desde nuestra organización

Tríptico 301	Cita Naomi Klein	Cara 6
Tríptico 302	Lema general zona	Dorso 3
Tríptico 303	Ecoinnovación / Economía circular	Dorso 5
Tríptico 304	Educación transformadora / Objetivos del desarrollo	Dorso 6
Díptico 305	Ciudades sostenibles / Soluciones desde la empresa	

Superficie de montaje y disposición de los elementos (Esquemas de montaje)

El diseño y la disposición de los contenidos están realizados de manera que el espacio expositivo pueda ser de superficie variable, adaptando la distribución de los elementos al espacio que se disponga.

Así, la disposición original para la que fue diseñada la exposición ocupa **una superficie de 64 m²**, distribuidos en **un cuadrado de 8 metros de lado**, según la disposición de contenidos del esquema siguiente. En esta opción de montaje, hay que tener en cuenta que **debe quedar un espacio suficiente alrededor de la exposición** que permita un paso cómodo a los visitantes.

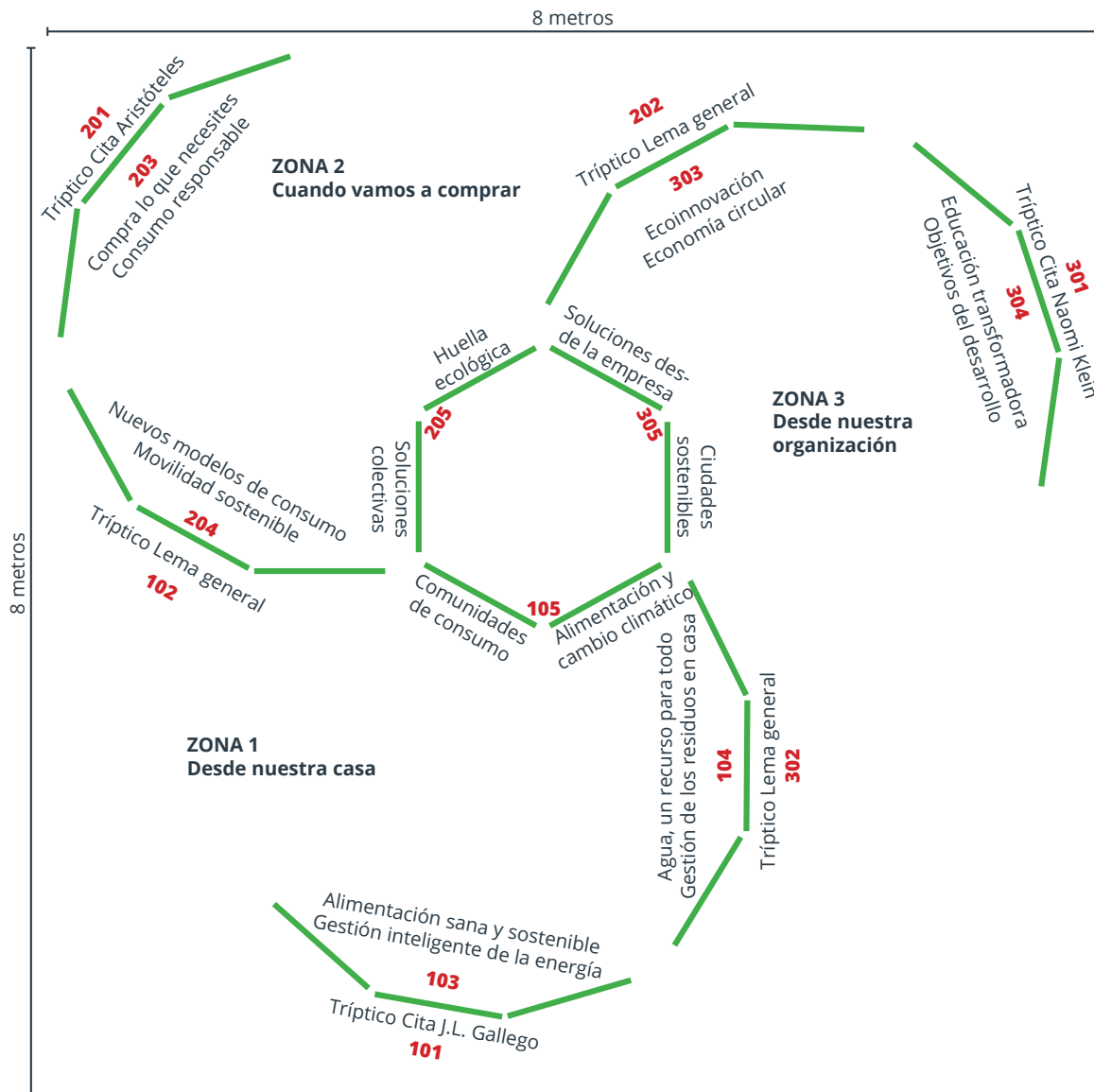

Para una superficie similar (cuadrado de 8 x 8 metros) pero sin disponibilidad de espacio exterior para paso de los visitantes, se puede optar por este esquema de montaje, en el que los contenidos desarrollados quedan todos a la vista dentro del espacio expositivo.

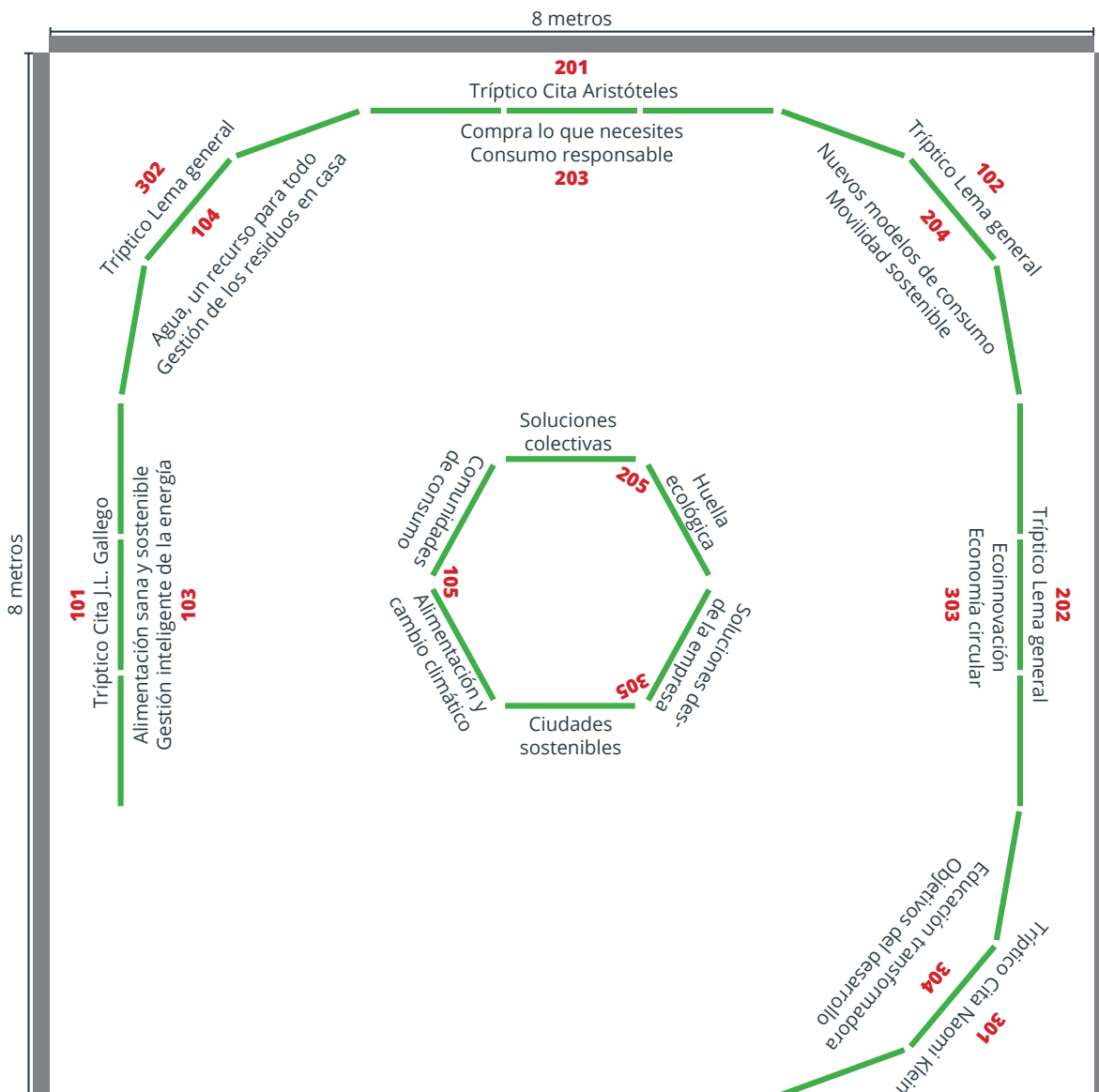

Otra posibilidad de montaje para una superficie inferior a las anteriormente descritas, en este caso en un cuadrado de unos 7 metros de lado.

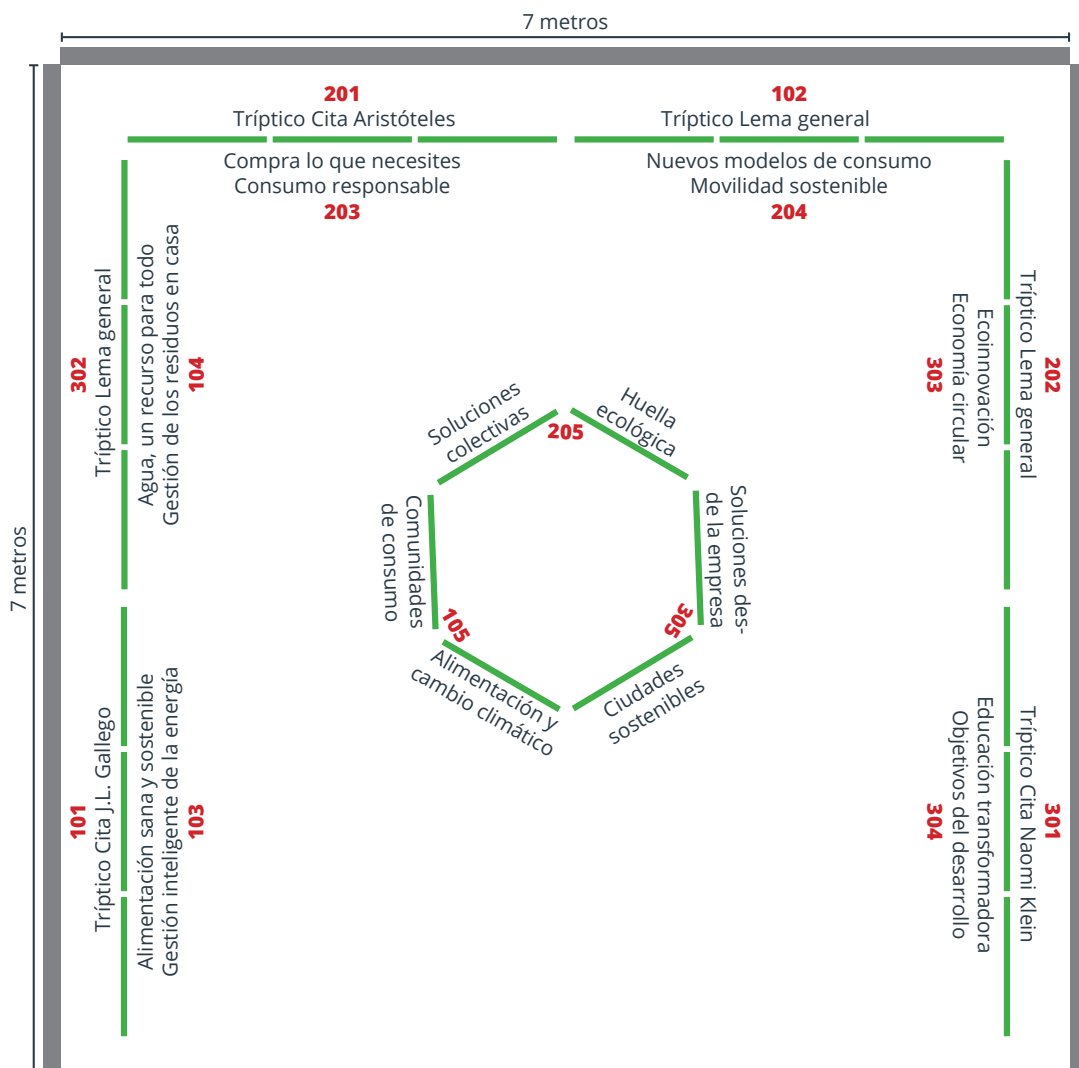

Para una superficie más alargada, por ejemplo un pasillo, esta sería una posible distribución de los paneles, ocupando en este caso un cuadrado de 7 por 9,5 metros.

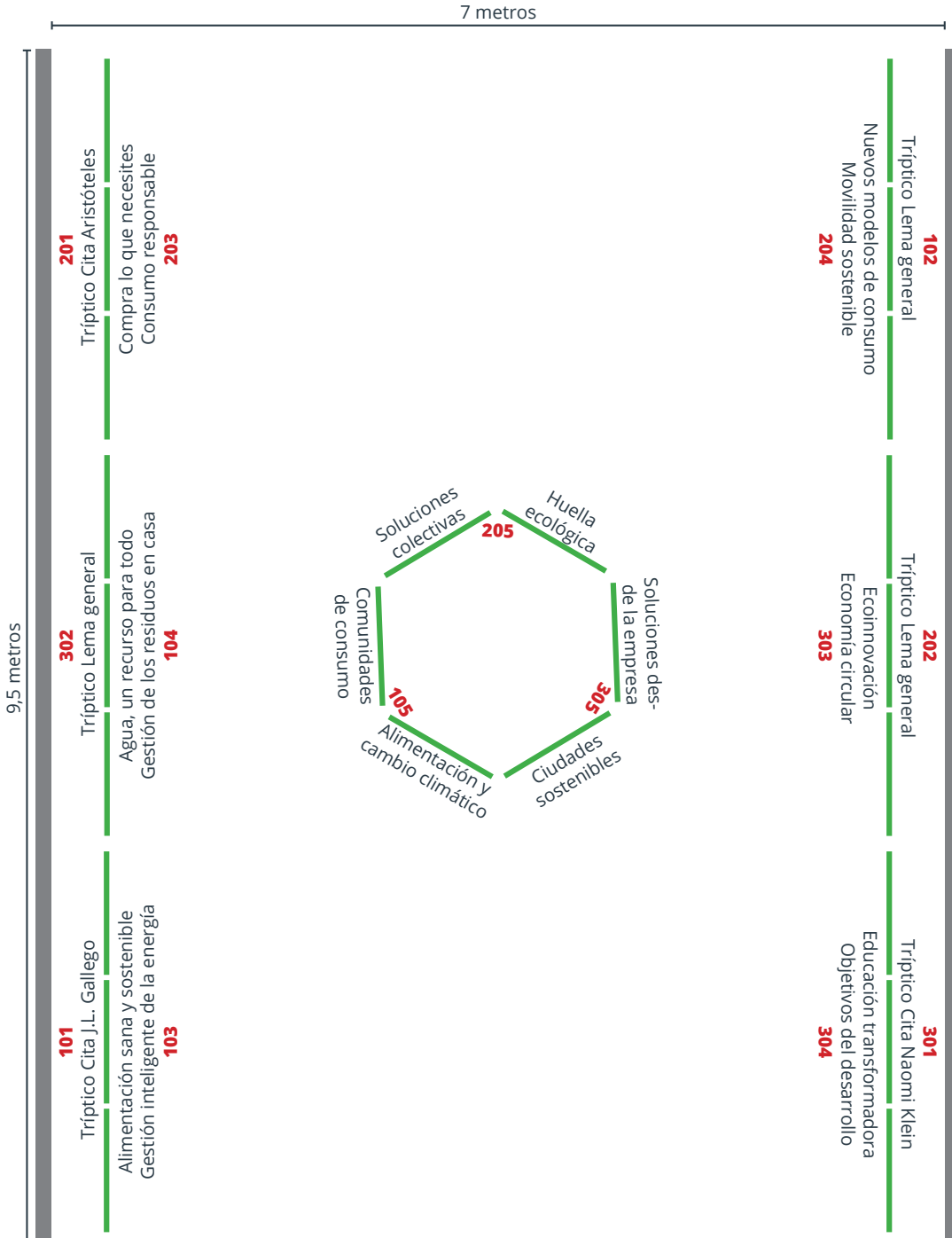

En este ejemplo, se ha prescindido del montaje del hexágono de los dípticos para usar cada uno de ellos como cierre de la zona temática a la que corresponde, dando como resultado una disposición en cruz de 6 por 9 metros.

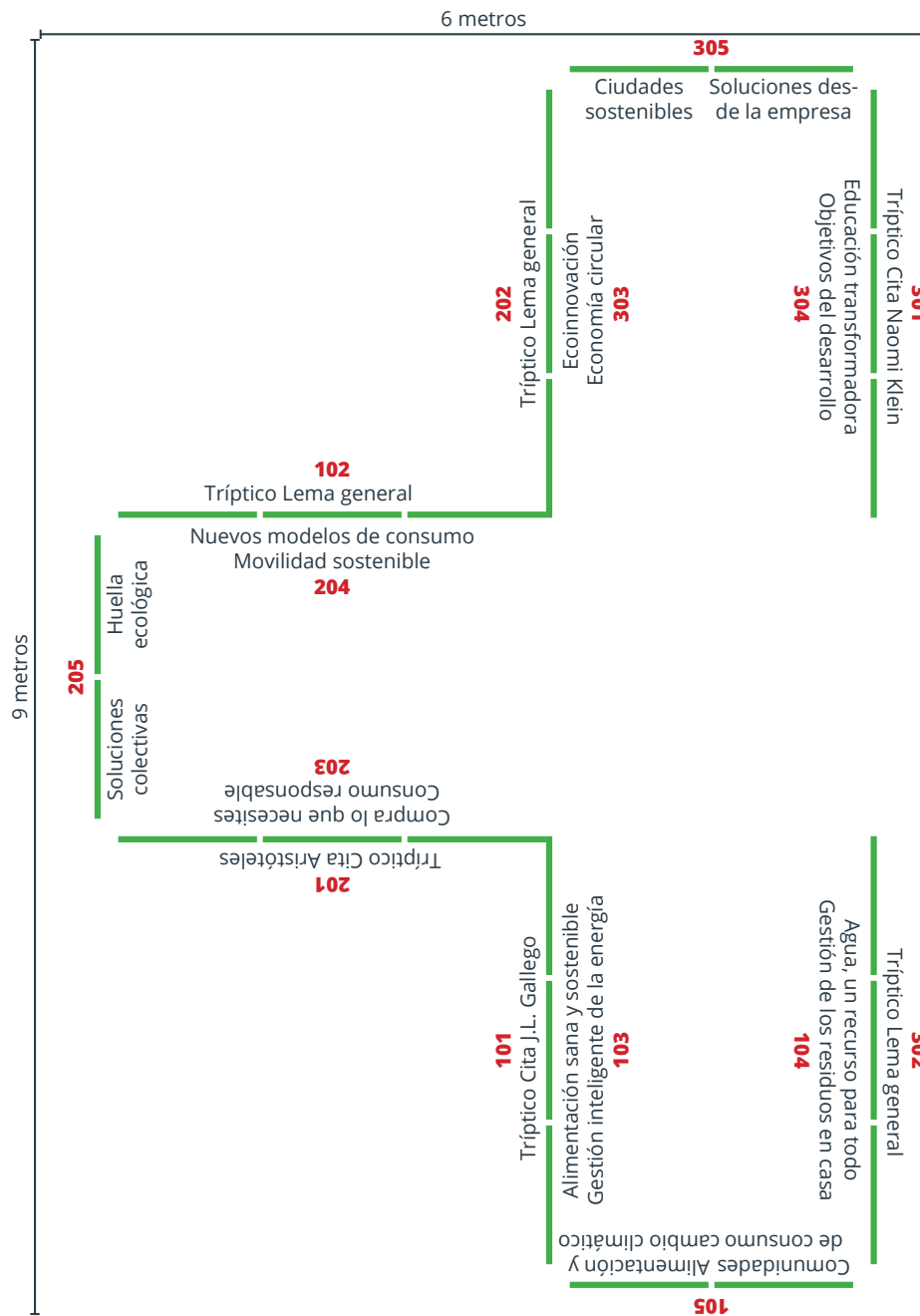

En definitiva, la versatilidad de los materiales con los que se ha realizado la exposición permite una amplia variedad de formas de montaje, en función de la superficie expositiva disponible y/o de la temática concreta que se quiera mostrar, incluso pudiendo dejar de montar alguna de las tres zonas temáticas, guardando siempre un orden lógico de los contenidos en los que está estructurada la exposición.

MONTAJE DEL HEXÁGONO CENTRAL (Dípticos).

El montaje conjunto de los tres dípticos (3 dípticos x 2 paneles = 6 paneles) está diseñado para formar un hexágono, para lo cual en las piezas de unión lateral, se utilizan las ranuras que forman un ángulo de 120°.

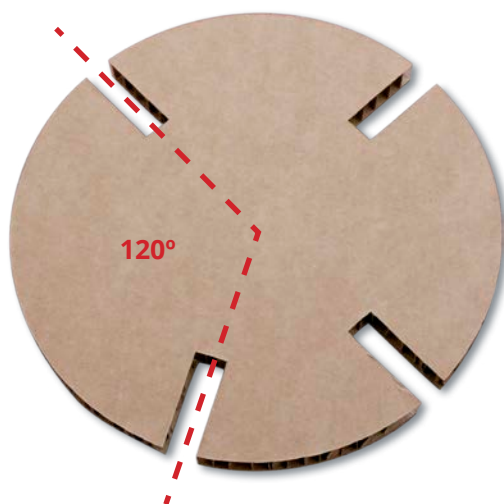

Ángulo de montaje de los paneles y uso de las piezas de soporte al suelo

Las ranuras que forman 120° son aquellas contiguas que forman un ángulo de más de 90°.

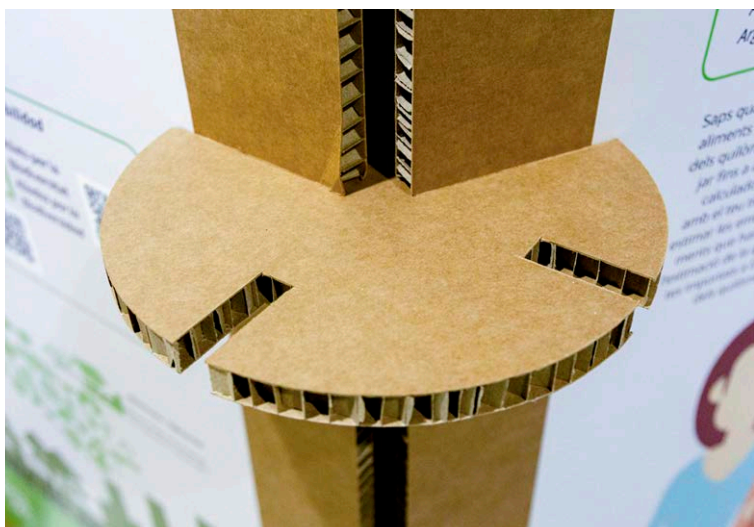

Aspecto de la zona de unión lateral de los paneles que forman el hexágono central.

Para este montaje hexagonal se utilizan las piezas de soporte al suelo semicirculares.

Detalle de las peanas semicirculares en el montaje del hexágono



Aspecto general del hexágono completamente montado



MONTAJE DE LOS TRÍPTICOS (Conjunto de tres paneles).

a) Montaje en ángulo.

Para montar los trípticos en ángulo, en las piezas de unión lateral, se utilizan las ranuras que forman un ángulo de 150° y las piezas semicirculares de soporte al suelo.

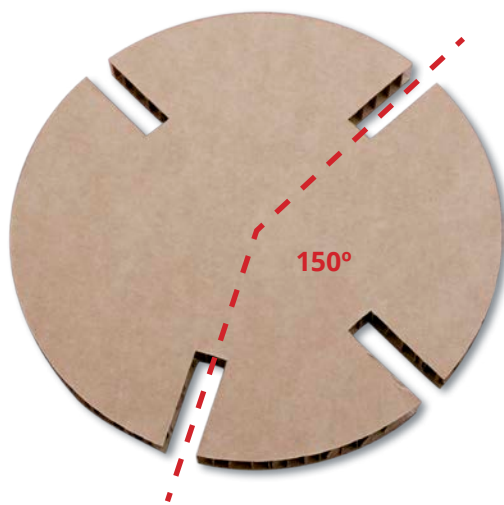

Las ranuras que forman 150° son aquellas que dejando otra ranura sin usar entre ellas, forman un ángulo de menos de 180° (línea recta).



Aspecto general de un tríptico montado en ángulo.

b) Montaje en línea recta.

En las piezas de unión lateral, se utilizan las ranuras opuestas que forman 180°.

Ranuras que forman 180° para un montaje en línea recta.

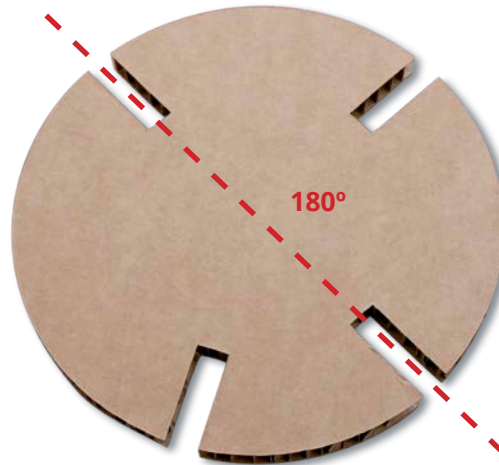

Cuando se montan los trípticos en línea recta, al tener menos estabilidad el conjunto, se utilizan las piezas de soporte al suelo rectangulares, para darle más base.

Aspecto general de un tríptico montado en línea recta.



c) Montaje en ángulo recto.

Para realizar un montaje de los paneles en ángulo recto, se utilizan las ranuras que forman 90° en las piezas de unión lateral.

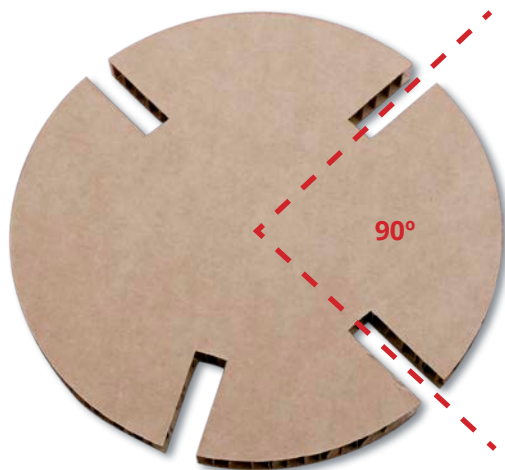

Indicación de las ranuras que forman 90° .

Instrucciones de embalado

Se facilitan los siguientes elementos para proteger al máximo durante su almacenaje y transporte los paneles de cartón que forman la exposición:

- 3 mantas de mudanza dobles (190 x 300 cm).
- 3 mantas de mudanza simples (150 x 190 cm).
- 6 cantoneras de cartón de refuerzo (140 x 15 cm).
- 1 palet de 100 x 200 centímetros.
- 1 lámina de cartón de 100 x 200 centímetros.

PROCESO DE EMBALADO

Los paneles se agrupan para su embalado tomando como referencia la distribución de los contenidos de la exposición por zonas temáticas, según se describe en la página 16 de este dossier, con lo que se obtienen 3 bloques de 8 paneles cada uno (2 trípticos y 1 díptico).

A continuación, se numeran e ilustran los pasos a seguir para un correcto embalado:

PASO 1 Colocación de la manta doble en el suelo.

Se dispone una de las mantas dobles en el suelo de manera que quede completamente extendida.



Colocación del bloque de 8 paneles sobre la manta extendida

PASO 2

Se coloca uno de los bloques de 8 paneles de manera que quede centrado sobre la manta doble previamente extendida en el suelo, dejando en la parte inferior y superior del bloque, las caras sin imprimir de los paneles del díptico, de manera que las impresiones siempre queden protegidas en el interior del paquete.



Colocación de cantoneras de refuerzo

PASO 3

Se coloca una cantonera de cartón de refuerzo en cada uno de los lados cortos del bloque de 8 paneles.



PASO 4 Colocación de la manta simple encima de los paneles

Se coloca la manta simple de manera que cubra la totalidad de la superficie del bloque de paneles.



PASO 5 Girado de las solapas de la manta sobre los paneles

Se van girando consecutivamente las solapas laterales sobrantes de la manta hasta conseguir envolver completamente los paneles.

Girado de la solapa derecha





Girado de la solapa izquierda



Girado de la solapa inferior



Girado de la solapa superior

PASO 6 Precintado del paquete

El paquete de paneles se precinta de manera que queden sujetas todas las solapas de las mantas, según se muestra en la imagen.

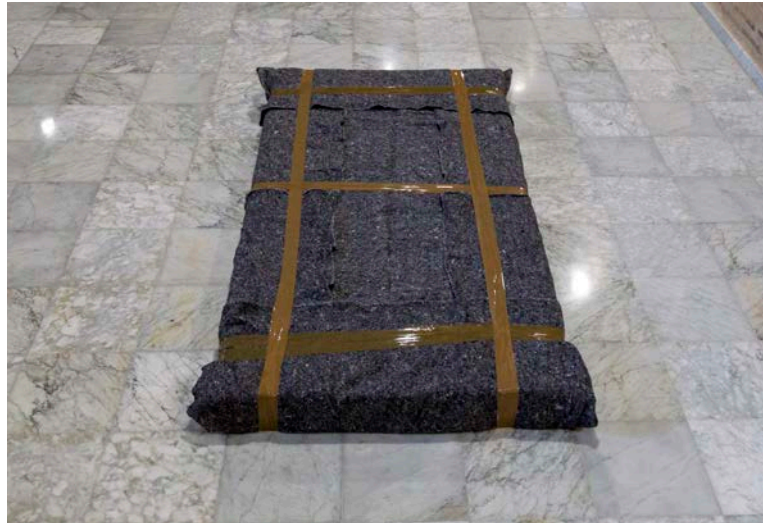

PASO 7 Etiquetado del paquete

Cada paquete de 8 paneles dispone de 3 láminas plastificadas con su imagen reducida, que se utilizan para identificar su contenido. Hay que colocar estas láminas en una de las solapas de manera que queden sujetas con precinto, según se refleja en la imagen siguiente.

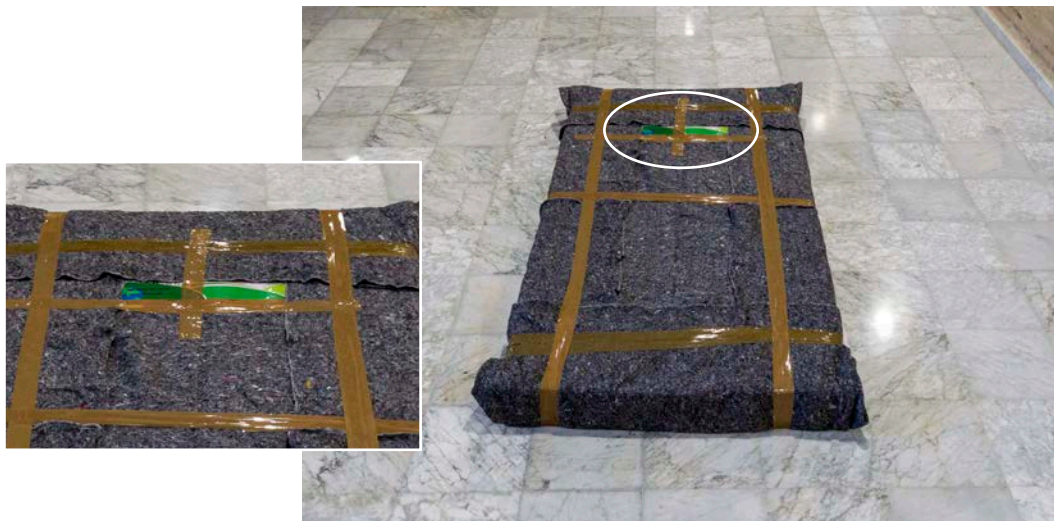

Paletizado

PASO 8

Tras embalar individualmente los 3 bloques de 8 paneles según las instrucciones anteriores, se procede a su paletizado apilándolos uno encima de otro.

Para aislar la superficie de madera del palet de los paquetes de paneles, se dispone de una lámina grande de cartón que se colocará sobre el palet antes del apilado.



Cabe recordar que estas instrucciones siempre son de obligado cumplimiento por parte del personal de la entidad prestataria de la exposición, ya que se garantiza la conservación y durabilidad del material, en beneficio de un mayor número de cesiones realizables.

5

Condiciones de préstamo

Esta exposición se presta de forma gratuita y directa entre la entidad que la solicita y el CEACV, sin posibilidad de cesión a terceros.

El solicitante se compromete a:

- Hacerse cargo del transporte y de los trabajos de montaje y desmontaje, así como de la carga y descarga en la recogida y devolución en el CEACV, de 9 a 15 h.
- Respetar las fechas de recogida y entrega.
- Devolverla embalada correctamente para que se conserve bien.
- Si durante el período de préstamo la exposición sufre algún desperfecto, la entidad solicitante se hará cargo de los gastos que comporte su reparación.
- La entidad que solicita la exposición se compromete a rellenar el formulario de evaluación y enviarlo al CEACV, una vez finalizado el período de préstamo.
- Si se hace alguna acción de divulgación o difusión de la exposición, se mencionará expresamente al CEACV, Conselleria de Agricultura, Medio Ambiente, Cambio Climático y Desarrollo Rural.
- Si se generan folletos, trípticos, fotografías... la entidad solicitante facilitará al CEACV toda esa documentación generada.
- En ningún caso la entidad solicitante podrá hacer uso lucrativo de la exposición.

Este acuerdo de cesión tiene naturaleza administrativa, por lo que si existiera algún desacuerdo entre las partes en cuanto a lo pactado en él, o a la ejecución del mismo, será solucionado, en primer lugar, mediante negociaciones, en un ambiente de mutuo respeto, pero si persistieran las discrepancias, deberán dirimirse ante la Jurisdicción Contencioso-Administrativa de Valencia.

La Dirección del CEACV se reserva el derecho a anular el préstamo de la exposición ante el incumplimiento de cualquiera de estas condiciones o por causa que así lo justifique.

Soluciones col·lectives



Durant estos últims anys, han anat sorgint diferents moviments i entitats que han cercat alternatives als problemes socials i ambientals que tenim actualment. Aquestes alternatives més sostenibles són demanar pel consum responsable, apostar alternatives més responsables a l'hora de buscar un producte o un servei. A continuació veus més alguns exemples.

Durante estos últimos años, han ido surgiendo diferentes movimientos y entidades que han buscado alternativas a los problemas sociales y ambientales que tenemos actualmente. Apostar alternativas más sostenibles a la hora de buscar un producto o un servicio. A continuación os mostramos algunos ejemplos.

Ecoinnovació



Beneficis de l'ecoinnovació:

Beneficis de la innovació:

Document de Gestió Ambiental

Document de Política Ambiental



Ecoinnovació

Plasticarians / Plasticarionas

Moviment que aposta per eliminar el plàstic dels nostres hàbits de consum i de la nostra vida. Ha sorgit a partir del gran quantitat de plàstic que consumim i de les evidències que mostren el seu impacte negativament.

Movimiento que apuesta por eliminar el plástico de nuestros hábitos de consumo y de nuestra vida. Ha surgido a raíz de las grandes cantidades de plástico que consumimos y de las evidencias a nivel mundial de su impacto negativo.



Blog
 Veure sense plàstic

Blog
 Vivir sin plástico



Slow food / Slow food

El Slow Food promou el consum responsable i sostenible, així com la producció local i de temporada, així com la qualitat i la sostenibilitat dels productes i dels processos que els generen.

Slow Food promueve el consumo responsable y sostenible, así como la producción local y de temporada, así como la calidad y la sostenibilidad de los productos y de los procesos que los generan.



Director de restauració
 Slow Food a Espanya

Director de restauració
 Slow Food en España



Comerç just / Comercio justo

El comerç just és un moviment internacional i un sistema comercial que promou el desenvolupament sostenible i la igualtat social i econòmica.

El comercio justo es un movimiento internacional y un sistema comercial que promueve el desarrollo sostenible y la igualdad social y económica.



Forat d'organització, logística i venda del producte al comerç just

Foro de organización, logística y punto de venta de comercio justo



Consum col·laboratiu / Consumo colaborativo

El consum col·laboratiu és una nova forma d'interacció i de consum, en la qual el consumidor comparteix els seus hàbits, coneixements, propietats amb la comunitat. És una pràctica heretada de l'entornament social.

El consumo colaborativo es una nueva forma de interactuar y de consumo, en la que el consumidor comparte sus hábitos, conocimientos y propiedades con la comunidad. Es una práctica heredada de la transformación social.



Director de Projectes
 consumo.colaborativo.com

Director de proyectos
 consumo.colaborativo.com



Ciutadà col·laboratiu
 Perfil de consum col·laboratiu

Ciudadano colaborativo
 Perfil de consumo colaborativo



Alargascència / Alargescencia

El moviment d'Alargascència és un moviment que promou el desenvolupament sostenible i la igualtat social i econòmica.

El movimiento de Alargascencia es un movimiento que promueve el desarrollo sostenible y la igualdad social y económica.



Veïns
 Què és Alargascencia?

Vecinos
 ¿Qué es la alargascencia?

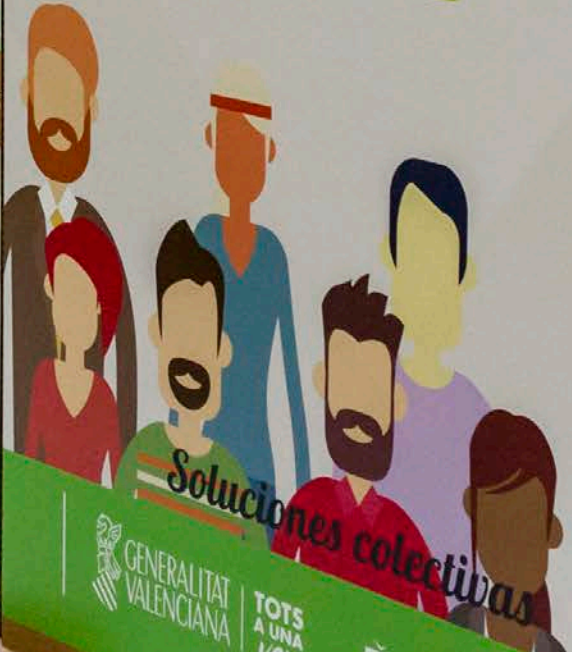

Soluciones colectivas



TOTS A UNA VEU



Anexo. Paneles de la exposició

Zona 1. Desde nuestra casa

Tríptico 101	Cita José Luis Gallego	Cara 1
Tríptico 102	Lema general zona	Cara 2
Tríptico 103	Alimentación sana y sostenible / Gestión inteligente de la energía en nuestro hogar .	Dorso 1
Tríptico 104	Agua, un recurso para todo / Gestión de los residuos en nuestra casa	Cara 3
Díptico 105	Comunidades de consumo / Alimentación y cambio climático	

Zona 2. Cuando vamos a comprar

Tríptico 201	Cita Aristóteles	Cara 4
Tríptico 202	Lema general zona	Cara 5
Tríptico 203	Compra sólo lo que necesites / Consumo responsable y transformador	Dorso 4
Tríptico 204	Nuevos modelos de consumo / Movilidad sostenible	Dorso 2
Díptico 205	Huella ecológica / Soluciones colectivas	

Zona 3. Desde nuestra organización

Tríptico 301	Cita Naomi Klein	Cara 6
Tríptico 302	Lema general zona	Dorso 3
Tríptico 303	Ecoinnovación / Economía circular	Dorso 5
Tríptico 304	Educación transformadora / Objetivos del desarrollo	Dorso 6
Díptico 305	Ciudades sostenibles / Soluciones desde la empresa	

Zona 1. Desde nuestra casa

Tríptico 101 Cita José Luis Gallego.



Tríptico 102 Lema general zona.

Les claus del canvi

GENERALITAT VALENCIANA | TOTS A UNA AUNA AMBIENTAL DE LA COMUNITAT VALENCIANA

Des de la nostra casa

Desde nuestra casa

Les claus del canvi

Les solucions estan al teu rebot

Les solucions estan en tu despena

Opcions senzilles i efectives per a disminuir el nostre impacte personal i domèstic sobre el medi ambient

Opcions senzilles y efectivas para disminuir nuestro impacto personal y domèstico sobre el medio ambiente

Aigua, un recurs per a tot

Espanya és un dels països més desenvolupats i agrarí del món, i la seva agricultura és una de les que més aporta a l'economia. La seva producció de productes agrícoles és una de les més importants del món, i la seva agricultura és una de les que més aporta a l'economia.

Aigua, un recurs per a tot

Espanya és un dels països més desenvolupats i agrarí del món, i la seva agricultura és una de les que més aporta a l'economia. La seva producció de productes agrícoles és una de les més importants del món, i la seva agricultura és una de les que més aporta a l'economia.

Gestió dels residus a la nostra llar

El millor residu, és el que no es genera

El millor residu, és el que no es genera

El millor residu, és el que no es genera

El millor residu, és el que no es genera

Aigua, un recurs para todo

Espanya es un dels países más desarrollados y agrario del mundo, y su agricultura es una de las que más aporta a la economía. Su producción de productos agrícolas es una de las más importantes del mundo, y su agricultura es una de las que más aporta a la economía.

Aigua, un recurs para todo

Espanya es un dels països més desenvolupats i agrarí del món, i la seva agricultura és una de les que més aporta a l'economia. La seva producció de productes agrícoles és una de les més importants del món, i la seva agricultura és una de les que més aporta a l'economia.

Consum d'aigua a les nostres llars

El consum d'aigua a les nostres llars és una de les principals causes de contaminació de l'aigua. Per això, és important reduir el consum d'aigua a les nostres llars.

Consum d'aigua a les nostres llars

El consum d'aigua a les nostres llars és una de les principals causes de contaminació de l'aigua. Per això, és important reduir el consum d'aigua a les nostres llars.

Consumo de agua en nuestras hogares

El consumo de agua en nuestros hogares es una de las principales causas de contaminación del agua. Por eso, es importante reducir el consumo de agua en nuestros hogares.

Consumo de agua en nuestras hogares

El consumo de agua en nuestros hogares es una de las principales causas de contaminación del agua. Por eso, es importante reducir el consumo de agua en nuestros hogares.

La huella hídrica

La huella hídrica es la cantidad de agua que se consume en la producción de un producto o servicio. Reducir la huella hídrica es una de las formas de reducir el consumo de agua.

La huella hídrica

La huella hídrica es la cantidad de agua que se consume en la producción de un producto o servicio. Reducir la huella hídrica es una de las formas de reducir el consumo de agua.

Sabies que... / Sabías que...

Sabies que... / Sabías que...

Sabies que... / Sabías que...

Sabies que... / Sabías que...

Recursos web

Recursos web

Recursos web

Recursos web

Gestió dels residus a la nostra llar

Gestió dels residus a la nostra llar

Gestió dels residus a la nostra llar

Gestió dels residus a la nostra llar

Gestió dels residus a la nostra llar

Gestió dels residus a la nostra llar

Gestió dels residus a la nostra llar

Gestió dels residus a la nostra llar

Gestió dels residus a la nostra llar

Gestió dels residus a la nostra llar

Gestió dels residus a la nostra llar

Gestió dels residus a la nostra llar

Gestió dels residus a la nostra llar

Gestió dels residus a la nostra llar

Gestió dels residus a la nostra llar

Gestió dels residus a la nostra llar

Gestió dels residus a la nostra llar

Gestió dels residus a la nostra llar

Gestió dels residus a la nostra llar

Gestió dels residus a la nostra llar

Gestió dels residus a la nostra llar

Gestió dels residus a la nostra llar

Gestió dels residus a la nostra llar

Gestió dels residus a la nostra llar

Gestió dels residus a la nostra llar

Gestió dels residus a la nostra llar

Gestió dels residus a la nostra llar

Gestió dels residus a la nostra llar

Díptico 105 Comunidades de consumo / Alimentación y cambio climático.

Comunitats de consum

Les comunitats de consum són iniciatives que organitzen a nivell local un moviment sostenible de consumidors i productors de béns i serveis, basades en la confiança i el respecte mutu.

Qualitat, quantitat i origen

La qualitat dels productes és el punt de partida per a qualsevol iniciativa de consum responsable. Els productes han de ser de qualitat i amb un origen sostenible, és a dir, produïts amb mètodes que respecten l'ambient i el benestar dels animals.

En grup...

El grup és el punt de partida per a qualsevol iniciativa de consum responsable. Els productes han de ser de qualitat i amb un origen sostenible, és a dir, produïts amb mètodes que respecten l'ambient i el benestar dels animals.

Alimentació i canvi climàtic

Compartir recursos, reduir el desperdici i optar per aliments de temporada són algunes de les maneres de reduir el nostre impacte ambiental. Els aliments de temporada són més saludables i sostenibles, ja que són produïts amb menys recursos i amb menys productes fitofarmacis i pesticides.

Consells i dades

Electrodomèstics / Refrigeradors

Les neveres i congeladors són els electrodomèstics que més energia consumeixen a casa nostra. És important triar models eficients energèticament i mantenir-los ben mantenits.

Consells y datos

Datos climáticos / Areas y zonas

Temperatura: 15°C, 20°C, 25°C, 30°C, 35°C, 40°C, 45°C, 50°C, 55°C, 60°C, 65°C, 70°C, 75°C, 80°C, 85°C, 90°C, 95°C, 100°C.

Comunidades de consumo

Las comunidades de consumo son iniciativas que organizan a nivel local un movimiento sostenible de consumidores y productores de bienes y servicios, basadas en la confianza y el respeto mutuo.

Calidad, cantidad y origen

La calidad de los productos es el punto de partida para cualquier iniciativa de consumo responsable. Los productos deben ser de calidad y con un origen sostenible, es decir, producidos con métodos que respeten el medio ambiente y el bienestar de los animales.

En grupo...

El grupo es el punto de partida para cualquier iniciativa de consumo responsable. Los productos deben ser de calidad y con un origen sostenible, es decir, producidos con métodos que respeten el medio ambiente y el bienestar de los animales.

Alimentación y cambio climático

Compartir recursos, reducir el desperdicio y optar por alimentos de temporada son algunas de las maneras de reducir nuestro impacto ambiental. Los alimentos de temporada son más saludables y sostenibles, ya que son producidos con menos recursos y con menos productos fitofarmacésuticos y pesticidas.

Consejos y datos

Electrodomésticos / Refrigeradores

Las neveras y congeladores son los electrodomésticos que más energía consumen en nuestro hogar. Es importante elegir modelos eficientes energéticamente y mantenerlos bien mantenidos.

Consejos y datos

Datos climáticos / Areas y zonas

Temperatura: 15°C, 20°C, 25°C, 30°C, 35°C, 40°C, 45°C, 50°C, 55°C, 60°C, 65°C, 70°C, 75°C, 80°C, 85°C, 90°C, 95°C, 100°C.

GENERALITAT VALENCIANA | TOTS A UNA VALENCIANA | VEU

GENERALITAT VALENCIANA | TOTS A UNA VALENCIANA | VEU

Zona 2. Cuando vamos a comprar

Tríptico 201 Cita Aristóteles.



Tríptico 202 Lema general zona.

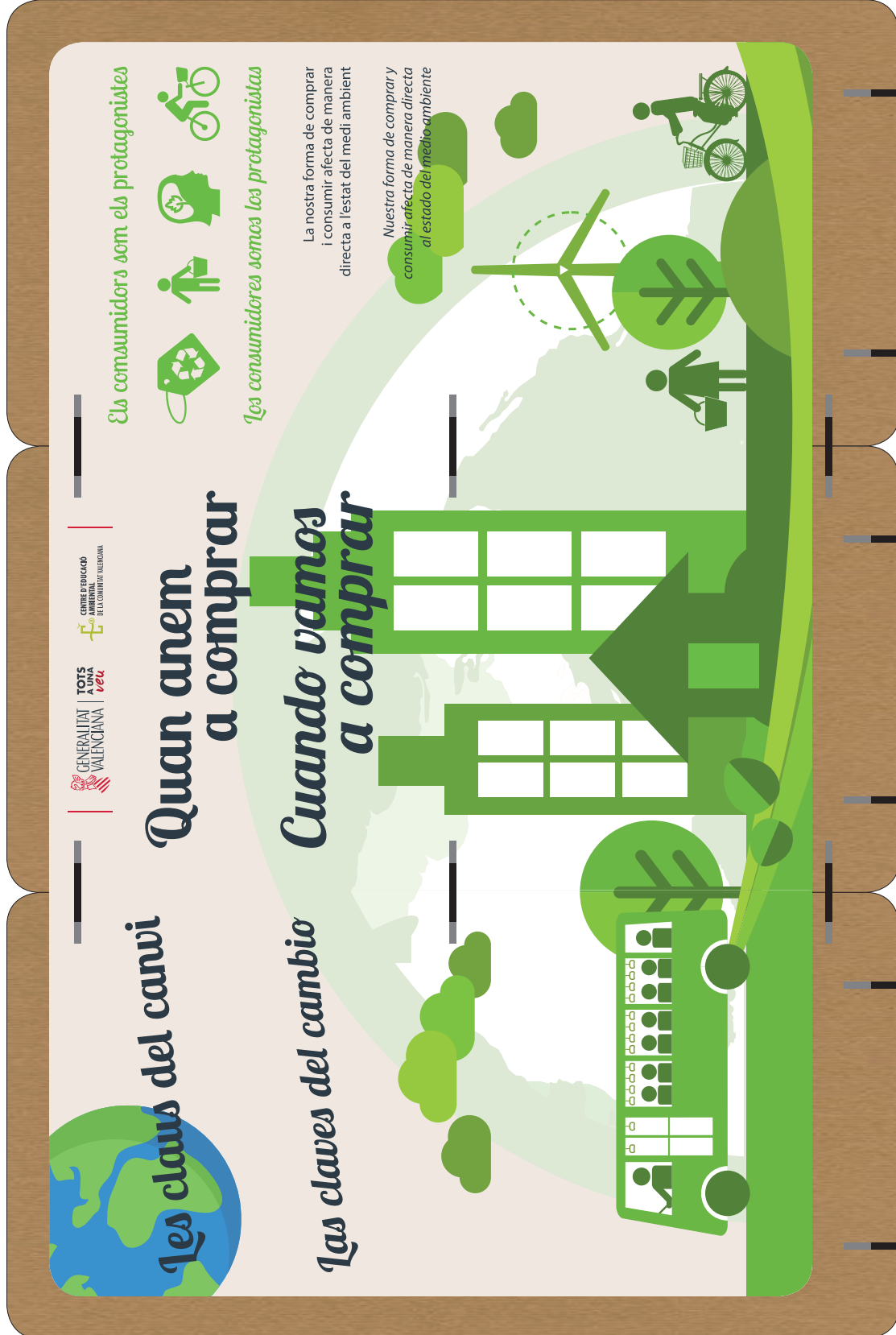

Tríptico 203 Compra sólo lo que necesites / Consumo responsable y transformador.



GENERALITAT VALENCIANA

TOTS A UNA AMBICIÓ VERDA

Sabies que... / Sabías que...

GENERALITAT VALENCIANA

OFICINA GENERAL DE ATENCIÓ AL CIUTADANU

OFICINA GENERAL DE ATENCIÓ AL CIUTADANU

Compra només allò que necessites

El model de societat en el qual vivim ens incentiva a comprar més dels que realment necessitem. Però, si fem un esforç i adquirim només allò que realment necessitem, podem contribuir a reduir el consum innecessari, a estalviar recursos i a reduir l'impacte ambiental.

Abans de comprar, recorda

1. ¿Necesso aquesta cosa realment?
2. ¿Tinc un altre que pugues servir-me?
3. ¿Tinc un altre que pugues servir-me?
4. ¿Tinc un altre que pugues servir-me?
5. ¿Tinc un altre que pugues servir-me?
6. ¿Tinc un altre que pugues servir-me?

Obsolescència programada

És un procés de deterioració intencionada dels components d'un producte, de manera que aquest es deteriora més ràpidament del que es preveia, per provocar el seu reemplaçament més freqüent i, per tant, incrementar-ne el consum.

Obsolescència programada

És un procés de deterioració intencionada dels components d'un producte, de manera que aquest es deteriora més ràpidament del que es preveia, per provocar el seu reemplaçament més freqüent i, per tant, incrementar-ne el consum.

Compro només la segona mà a la planeta?

El segon mà de la planeta és el que queda de la primera mà. És el que queda de la primera mà després d'haver estat utilitzat per un altre consumidor. És el que queda de la primera mà després d'haver estat utilitzat per un altre consumidor. És el que queda de la primera mà després d'haver estat utilitzat per un altre consumidor.

Compro només la segona mà a la planeta?

El segon mà de la planeta és el que queda de la primera mà. És el que queda de la primera mà després d'haver estat utilitzat per un altre consumidor. És el que queda de la primera mà després d'haver estat utilitzat per un altre consumidor. És el que queda de la primera mà després d'haver estat utilitzat per un altre consumidor.

Consum responsable i transformador

El consum responsable és aquell que té en compte no només els aspectes econòmics i socials, sinó també els aspectes ambientals i socials. És un consum que busca contribuir a la sostenibilitat i al desenvolupament sostenible.

Consum responsable i transformador

El consum responsable és aquell que té en compte no només els aspectes econòmics i socials, sinó també els aspectes ambientals i socials. És un consum que busca contribuir a la sostenibilitat i al desenvolupament sostenible.

El límit del planeta

El límit del planeta és el límit que no s'ha de superar per evitar que el sistema terrestre s'excursioni fora dels límits de variació que podria suportar i mantenir en un estat semblant al que hem conegut. És el límit que no s'ha de superar per evitar que el sistema terrestre s'excursioni fora dels límits de variació que podria suportar i mantenir en un estat semblant al que hem conegut.



Recursos web

Una llista de recursos web que podrien ser útils per a qui estiga interessat en el consum responsable i transformador.

- Consum responsable
- Consum responsable
- Consum responsable
- Consum responsable
- Consum responsable

Consum responsable i transformador

El consum responsable és aquell que té en compte no només els aspectes econòmics i socials, sinó també els aspectes ambientals i socials. És un consum que busca contribuir a la sostenibilitat i al desenvolupament sostenible.



Consum responsable i transformador

El consum responsable és aquell que té en compte no només els aspectes econòmics i socials, sinó també els aspectes ambientals i socials. És un consum que busca contribuir a la sostenibilitat i al desenvolupament sostenible.

Consum responsable i transformador

El consum responsable és aquell que té en compte no només els aspectes econòmics i socials, sinó també els aspectes ambientals i socials. És un consum que busca contribuir a la sostenibilitat i al desenvolupament sostenible.

Consum responsable i transformador

El consum responsable és aquell que té en compte no només els aspectes econòmics i socials, sinó també els aspectes ambientals i socials. És un consum que busca contribuir a la sostenibilitat i al desenvolupament sostenible.

Tríptico 204 Nuevos modelos de consumo / Movilidad sostenible.

GENERALITAT VALENCIANA

TOTS A UNA VALENCIANA

CENTRE D'EDUCACIÓ AMBIENTAL DE LA COMUNITAT VALENCIANA

Sabies que... / Sabías que...

CONSEJO REGULADOR DE LA COMUNITAT VALENCIANA

Nous models de consum

¿Qué hago con mis ahorros?

Banca ética

Los bancos éticos son bancos que se comprometen a no financiar actividades que puedan ser perjudiciales para la sociedad o el medio ambiente. Además, suelen tener un compromiso social y ambiental más fuerte que los bancos tradicionales.

¿Qué hago con mis ahorros?

Los bancos éticos son bancos que se comprometen a no financiar actividades que puedan ser perjudiciales para la sociedad o el medio ambiente. Además, suelen tener un compromiso social y ambiental más fuerte que los bancos tradicionales.

Comerc just

El comercio justo es un movimiento social que busca garantizar condiciones laborales dignas y sostenibles para los productores de países en desarrollo. Además, promueve el comercio equitativo y sostenible.

Comercio justo

El comercio justo es un movimiento social que busca garantizar condiciones laborales dignas y sostenibles para los productores de países en desarrollo. Además, promueve el comercio equitativo y sostenible.

Economía col·laborativa

La economía colaborativa es un modelo económico que se basa en compartir recursos y servicios entre individuos. Esto puede incluir desde el alquiler de coches hasta el intercambio de herramientas.

Economía col·laborativa

La economía colaborativa es un modelo económico que se basa en compartir recursos y servicios entre individuos. Esto puede incluir desde el alquiler de coches hasta el intercambio de herramientas.

Mobilitat sostenible

El transporte sostenible es aquel que no genera emisiones de CO2 y que es seguro y eficiente. Incluye el uso de bicicletas, transporte público y vehículos eléctricos.

Contaminació salut

La contaminación atmosférica es uno de los principales factores de riesgo para la salud. Puede causar problemas respiratorios y cardiovasculares.

Contaminació salut

La contaminación atmosférica es uno de los principales factores de riesgo para la salud. Puede causar problemas respiratorios y cardiovasculares.

Consells per a una mobilitat més sostenible

Consejos para una movilidad más sostenible:

- Utilizar el transporte público.
- Optar por la bicicleta o caminar.
- Evitar el uso del coche particular.
- Optar por vehículos eléctricos o híbridos.

Consells per a una mobilitat més sostenible

Consejos para una movilidad más sostenible:

- Utilizar el transporte público.
- Optar por la bicicleta o caminar.
- Evitar el uso del coche particular.
- Optar por vehículos eléctricos o híbridos.

Nuevos modelos de consumo

Los nuevos modelos de consumo buscan reducir el impacto ambiental y social de los productos. Esto incluye el comercio justo, la banca ética y la economía colaborativa.

Comercio justo

El comercio justo es un movimiento social que busca garantizar condiciones laborales dignas y sostenibles para los productores de países en desarrollo. Además, promueve el comercio equitativo y sostenible.

Economía colaborativa

La economía colaborativa es un modelo económico que se basa en compartir recursos y servicios entre individuos. Esto puede incluir desde el alquiler de coches hasta el intercambio de herramientas.

Recursos web

Recursos web para más información:

- Ministerio de Consumo
- Comisión Europea
- Organización de Consumidores y Usuarios
- Greenpeace
- Amigos de la Tierra
- Ecologistas en Acción
- Greenpeace
- Amigos de la Tierra
- Ecologistas en Acción

Movilidad sostenible

Movilidad sostenible para una vida más saludable y respetuosa con el medio ambiente. Incluye el uso de bicicletas, transporte público y vehículos eléctricos.

Consells per a una mobilitat més sostenible

Consejos para una movilidad más sostenible:

- Utilizar el transporte público.
- Optar por la bicicleta o caminar.
- Evitar el uso del coche particular.
- Optar por vehículos eléctricos o híbridos.

Consells per a una mobilitat més sostenible

Consejos para una movilidad más sostenible:

- Utilizar el transporte público.
- Optar por la bicicleta o caminar.
- Evitar el uso del coche particular.
- Optar por vehículos eléctricos o híbridos.

Nuevos modelos de consumo

Los nuevos modelos de consumo buscan reducir el impacto ambiental y social de los productos. Esto incluye el comercio justo, la banca ética y la economía colaborativa.

Comercio justo

El comercio justo es un movimiento social que busca garantizar condiciones laborales dignas y sostenibles para los productores de países en desarrollo. Además, promueve el comercio equitativo y sostenible.

Economía colaborativa

La economía colaborativa es un modelo económico que se basa en compartir recursos y servicios entre individuos. Esto puede incluir desde el alquiler de coches hasta el intercambio de herramientas.

Empremta ecològica

La huella ecológica es la medida del impacto de las actividades humanas sobre la naturaleza y el medio ambiente.

La huella ecológica es la medida del impacto de las actividades humanas sobre la naturaleza y el medio ambiente. Se refiere a la cantidad de recursos naturales que consumimos y a la capacidad de regeneración de esos recursos. El consumo excesivo de recursos naturales genera un déficit que se compensa extrayendo recursos de otros lugares, lo que genera un impacto ambiental negativo.

El transporte de los alimentos es una de las actividades que más contribuye a la huella ecológica. El transporte de alimentos desde su lugar de producción hasta el punto de consumo genera emisiones de CO₂ que contribuyen al calentamiento global.

El transporte de los alimentos es una de las actividades que más contribuye a la huella ecológica. El transporte de alimentos desde su lugar de producción hasta el punto de consumo genera emisiones de CO₂ que contribuyen al calentamiento global.

El transporte de los alimentos es una de las actividades que más contribuye a la huella ecológica. El transporte de alimentos desde su lugar de producción hasta el punto de consumo genera emisiones de CO₂ que contribuyen al calentamiento global.

Solucions col·lectives

Las soluciones colectivas son aquellas que se implementan a nivel comunitario y que buscan reducir el impacto ambiental de las actividades humanas.

Las soluciones colectivas son aquellas que se implementan a nivel comunitario y que buscan reducir el impacto ambiental de las actividades humanas. Estas soluciones pueden ser de diferentes tipos, como el reciclaje, el ahorro de agua y energía, o el uso de transporte público.

Las soluciones colectivas son aquellas que se implementan a nivel comunitario y que buscan reducir el impacto ambiental de las actividades humanas. Estas soluciones pueden ser de diferentes tipos, como el reciclaje, el ahorro de agua y energía, o el uso de transporte público.

Las soluciones colectivas son aquellas que se implementan a nivel comunitario y que buscan reducir el impacto ambiental de las actividades humanas. Estas soluciones pueden ser de diferentes tipos, como el reciclaje, el ahorro de agua y energía, o el uso de transporte público.

Huella ecológica

El transporte de los alimentos

Un kilogramo de alimentos transportados por avión genera 10 veces más emisiones de CO₂ que un kilogramo transportado por barco o río.

Soluciones colectivas

Soluciones colectivas

El reciclaje, el ahorro de agua y energía, y el uso de transporte público son algunas de las soluciones colectivas que podemos implementar.

GENERALITAT VALENCIANA | **TOTS A UNA VALENCIANA | veu**

CENTRE D'EDUCACIÓ AMBIENTAL DE LA COMUNITAT VALENCIANA

GENERALITAT VALENCIANA | **TOTS A UNA VALENCIANA | veu**

CENTRE D'EDUCACIÓ AMBIENTAL DE LA COMUNITAT VALENCIANA

Zona 3. Desde nuestra organización

Tríptico 301 Cita Naomi Klein.





Tríptico 303 Ecoinnovació / Economía circular.

Ecoinnovació

És la capacitat de desenvolupar i aplicar noves tecnologies i processos innovadors per aconseguir un desenvolupament sostenible i econòmic. És el resultat de la combinació de la innovació tecnològica i la innovació social. És el resultat de la combinació de la innovació tecnològica i la innovació social.

Beneficis de l'Ecoinnovació

- Reducció de costos i augment de la competitivitat.
- Creació de nous mercats i oportunitats de negoci.
- Reducció de riscos i augment de la resiliència.
- Millora de la imatge i reputació de l'empresa.
- Augment de la productivitat i eficiència.
- Reducció de l'impacte ambiental i social.
- Augment de la qualitat i seguretat dels productes i serveis.
- Reducció de la dependència de recursos i materials.
- Reducció de la dependència de tecnologia i talent.
- Reducció de la dependència de capital i finançament.
- Reducció de la dependència de regulació i normativa.
- Reducció de la dependència de competència i pressió de mercat.
- Reducció de la dependència de crisi i incertesa.
- Reducció de la dependència de canvis i transformació.
- Reducció de la dependència de risc i vulnerabilitat.
- Reducció de la dependència de crisi i incertesa.
- Reducció de la dependència de canvis i transformació.
- Reducció de la dependència de risc i vulnerabilitat.

Beneficis de la Ecoinnovació

Augment de la competitivitat i eficiència. Reducció de costos i augment de la productivitat. Creació de nous mercats i oportunitats de negoci. Reducció de riscos i augment de la resiliència. Millora de la imatge i reputació de l'empresa. Augment de la productivitat i eficiència. Reducció de l'impacte ambiental i social. Augment de la qualitat i seguretat dels productes i serveis. Reducció de la dependència de recursos i materials. Reducció de la dependència de tecnologia i talent. Reducció de la dependència de capital i finançament. Reducció de la dependència de regulació i normativa. Reducció de la dependència de competència i pressió de mercat. Reducció de la dependència de crisi i incertesa. Reducció de la dependència de canvis i transformació. Reducció de la dependència de risc i vulnerabilitat. Reducció de la dependència de crisi i incertesa. Reducció de la dependència de canvis i transformació. Reducció de la dependència de risc i vulnerabilitat.

Beneficis de la Ecoinnovació

Augment de la competitivitat i eficiència. Reducció de costos i augment de la productivitat. Creació de nous mercats i oportunitats de negoci. Reducció de riscos i augment de la resiliència. Millora de la imatge i reputació de l'empresa. Augment de la productivitat i eficiència. Reducció de l'impacte ambiental i social. Augment de la qualitat i seguretat dels productes i serveis. Reducció de la dependència de recursos i materials. Reducció de la dependència de tecnologia i talent. Reducció de la dependència de capital i finançament. Reducció de la dependència de regulació i normativa. Reducció de la dependència de competència i pressió de mercat. Reducció de la dependència de crisi i incertesa. Reducció de la dependència de canvis i transformació. Reducció de la dependència de risc i vulnerabilitat. Reducció de la dependència de crisi i incertesa. Reducció de la dependència de canvis i transformació. Reducció de la dependència de risc i vulnerabilitat.

GENERALITAT VALENCIANA

TOTS A UNA AINA

GENERALITAT VALENCIANA

CONSEJO REGULADOR DE LA COMUNITAT VALENCIANA

Sabies que... / Sabies que...

El 2015, el Govern de la Comunitat Valenciana va adoptar el Pla d'Acció per a la Transició Ecològica i la Sostenibilitat. Aquest pla té com a objectiu principal aconseguir un desenvolupament sostenible i econòmic, reduint l'impacte ambiental i social de les activitats econòmiques i socials. El pla també té com a objectiu principal aconseguir un desenvolupament sostenible i econòmic, reduint l'impacte ambiental i social de les activitats econòmiques i socials.

Economia circular

És un model econòmic que busca reduir el consum de recursos i materials, augmentant la eficiència i la sostenibilitat. És un model econòmic que busca reduir el consum de recursos i materials, augmentant la eficiència i la sostenibilitat.

Principios de la economía circular

1. Reducció de recursos i materials.
2. Reutilització i reparació.
3. Reciclaje i recuperació.
4. Reciclaje i recuperació.
5. Reciclaje i recuperació.
6. Reciclaje i recuperació.

Recursos web

Comissió de l'Economia Circular. [Comissió de l'Economia Circular](#)

Ministerio de Ecología y Transición Sostenible. [Ministerio de Ecología y Transición Sostenible](#)

Ministerio de Industria, Comercio y Turismo. [Ministerio de Industria, Comercio y Turismo](#)

Ministerio de Economía y Competitividad. [Ministerio de Economía y Competitividad](#)

Ministerio de Medio Ambiente y Cambio Climático. [Ministerio de Medio Ambiente y Cambio Climático](#)

Ministerio de Energía y Transición Sostenible. [Ministerio de Energía y Transición Sostenible](#)

Ministerio de Transportes, Movilidad y Infraestructura. [Ministerio de Transportes, Movilidad y Infraestructura](#)

Ministerio de Sanidad y Consumo. [Ministerio de Sanidad y Consumo](#)

Ministerio de Justicia. [Ministerio de Justicia](#)

Ministerio de Asuntos Exteriores, Unión Europea y Cooperación. [Ministerio de Asuntos Exteriores, Unión Europea y Cooperación](#)

Ministerio de Ciencia, Innovación y Universidades. [Ministerio de Ciencia, Innovación y Universidades](#)

Ministerio de Educación y Formación Profesional. [Ministerio de Educación y Formación Profesional](#)

Ministerio de Igualdad, Feminismes i Diversitat. [Ministerio de Igualdad, Feminismes i Diversitat](#)

Ministerio de Política Social. [Ministerio de Política Social](#)

Ministerio de Sanitat i Consum. [Ministerio de Sanitat i Consum](#)

Ministerio de Treball, Mobilitat i Infraestructures. [Ministerio de Treball, Mobilitat i Infraestructures](#)

Ministerio de Turisme. [Ministerio de Turisme](#)

Ministerio de Justícia. [Ministerio de Justícia](#)

Ministerio de Afers Exteriors, Unió Europea i Cooperació. [Ministerio de Afers Exteriors, Unió Europea i Cooperació](#)

Ministerio de Ciència, Innovació i Universitats. [Ministerio de Ciència, Innovació i Universitats](#)

Ministerio d'Educació i Formació Professional. [Ministerio d'Educació i Formació Professional](#)

Ministerio d'Igualtat, Feminismes i Diversitat. [Ministerio d'Igualtat, Feminismes i Diversitat](#)

Ministerio de Política Social. [Ministerio de Política Social](#)

Ministerio de Sanitat i Consum. [Ministerio de Sanitat i Consum](#)

Ministerio de Treball, Mobilitat i Infraestructures. [Ministerio de Treball, Mobilitat i Infraestructures](#)

Ministerio de Turisme. [Ministerio de Turisme](#)

Economia circular

És un model econòmic que busca reduir el consum de recursos i materials, augmentant la eficiència i la sostenibilitat. És un model econòmic que busca reduir el consum de recursos i materials, augmentant la eficiència i la sostenibilitat.

Ecoinnovació

És la capacitat de desenvolupar i aplicar noves tecnologies i processos innovadors per aconseguir un desenvolupament sostenible i econòmic. És el resultat de la combinació de la innovació tecnològica i la innovació social. És el resultat de la combinació de la innovació tecnològica i la innovació social.

GENERALITAT VALENCIANA

TOTS A UNA AINA

GENERALITAT VALENCIANA

CONSEJO REGULADOR DE LA COMUNITAT VALENCIANA

Sabies que... / Sabies que...

El 2015, el Govern de la Comunitat Valenciana va adoptar el Pla d'Acció per a la Transició Ecològica i la Sostenibilitat. Aquest pla té com a objectiu principal aconseguir un desenvolupament sostenible i econòmic, reduint l'impacte ambiental i social de les activitats econòmiques i socials. El pla també té com a objectiu principal aconseguir un desenvolupament sostenible i econòmic, reduint l'impacte ambiental i social de les activitats econòmiques i socials.

Economia circular

És un model econòmic que busca reduir el consum de recursos i materials, augmentant la eficiència i la sostenibilitat. És un model econòmic que busca reduir el consum de recursos i materials, augmentant la eficiència i la sostenibilitat.

Recursos web

Comissió de l'Economia Circular. [Comissió de l'Economia Circular](#)

Ministerio de Ecología y Transición Sostenible. [Ministerio de Ecología y Transición Sostenible](#)

Ministerio de Industria, Comercio y Turismo. [Ministerio de Industria, Comercio y Turismo](#)

Ministerio de Economía y Competitividad. [Ministerio de Economía y Competitividad](#)

Ministerio de Medio Ambiente y Cambio Climático. [Ministerio de Medio Ambiente y Cambio Climático](#)

Ministerio de Energía y Transición Sostenible. [Ministerio de Energía y Transición Sostenible](#)

Ministerio de Transportes, Movilidad y Infraestructura. [Ministerio de Transportes, Movilidad y Infraestructura](#)

Ministerio de Sanidad y Consumo. [Ministerio de Sanidad y Consumo](#)

Ministerio de Justicia. [Ministerio de Justicia](#)

Ministerio de Asuntos Exteriores, Unión Europea y Cooperación. [Ministerio de Asuntos Exteriores, Unión Europea y Cooperación](#)

Ministerio de Ciencia, Innovación y Universidades. [Ministerio de Ciencia, Innovación y Universidades](#)

Ministerio de Educación y Formación Profesional. [Ministerio de Educación y Formación Profesional](#)

Ministerio de Igualdad, Feminismes i Diversitat. [Ministerio de Igualdad, Feminismes i Diversitat](#)

Ministerio de Política Social. [Ministerio de Política Social](#)

Ministerio de Sanitat i Consum. [Ministerio de Sanitat i Consum](#)

Ministerio de Treball, Mobilitat i Infraestructures. [Ministerio de Treball, Mobilitat i Infraestructures](#)

Ministerio de Turisme. [Ministerio de Turisme](#)

Economia circular

És un model econòmic que busca reduir el consum de recursos i materials, augmentant la eficiència i la sostenibilitat. És un model econòmic que busca reduir el consum de recursos i materials, augmentant la eficiència i la sostenibilitat.

Ecoinnovació

És la capacitat de desenvolupar i aplicar noves tecnologies i processos innovadors per aconseguir un desenvolupament sostenible i econòmic. És el resultat de la combinació de la innovació tecnològica i la innovació social. És el resultat de la combinació de la innovació tecnològica i la innovació social.

Tríptico 304 Educación transformadora / Objetivos del desarrollo.

Educació transformadora

No hi ha futur sense responsabilitat sense compromís i sense acció. La transformació educativa té que aglutinar i fer efectives decisions en sostenir i liderar el canvi i el desenvolupament de les persones i dels territoris.

COMUNITAT VALENCIANA, PAISAJOS, COMUNITAT VALENCIANA, PAISAJOS

Sabies que... / Sabías que...

Centres educatius cap a la sostenibilitat

El 2015, la Organización de Naciones Unidas le estableció el Objetivo de Desarrollo Sostenible 13, el cual consiste en "tomar medidas urgentes para combatir el cambio climático y sus efectos". En 2016, el Gobierno de España aprobó el Plan de Acción para la Sostenibilidad, que incluye el Objetivo de Desarrollo Sostenible 13 como uno de sus pilares.

Objetivos de desarrollo sostenible

El 2015, la Organización de Naciones Unidas estableció los Objetivos de desarrollo sostenible, como un desafío de poder. Por lo que, desde entonces, los países se comprometen a trabajar juntos para lograr un mundo mejor y más sostenible.

Centros educativos hacia la sostenibilidad

El 2015, la Organización de Naciones Unidas le estableció el Objetivo de Desarrollo Sostenible 13, el cual consiste en "tomar medidas urgentes para combatir el cambio climático y sus efectos". En 2016, el Gobierno de España aprobó el Plan de Acción para la Sostenibilidad, que incluye el Objetivo de Desarrollo Sostenible 13 como uno de sus pilares.

Educación transformadora

Objetius del desenvolupament

El 2015, l'Organització de Nacions Unides va establir els Objectius de Desenvolupament Sostenible, com un repte de poder. Per això, des d'aleshores, els països es comprometen a treballar junts per aconseguir un món millor i més sostenible.

El 2015, la Organización de Naciones Unidas estableció los Objetivos de desarrollo sostenible, como un desafío de poder. Por lo que, desde entonces, los países se comprometen a trabajar juntos para lograr un mundo mejor y más sostenible.

Recursos web

Centros educativos hacia la sostenibilidad

Equipamientos de educación ambiental

Objetivos del desarrollo

Objetius del desenvolupament

El 2015, l'Organització de Nacions Unides va establir els Objectius de Desenvolupament Sostenible, com un repte de poder. Per això, des d'aleshores, els països es comprometen a treballar junts per aconseguir un món millor i més sostenible.

El 2015, la Organización de Naciones Unidas estableció los Objetivos de desarrollo sostenible, como un desafío de poder. Por lo que, desde entonces, los países se comprometen a trabajar juntos para lograr un mundo mejor y más sostenible.

Recursos web

Centros educativos hacia la sostenibilidad

Equipamientos de educación ambiental

Objetivos del desarrollo

Objetius del desenvolupament

El 2015, l'Organització de Nacions Unides va establir els Objectius de Desenvolupament Sostenible, com un repte de poder. Per això, des d'aleshores, els països es comprometen a treballar junts per aconseguir un món millor i més sostenible.

El 2015, la Organización de Naciones Unidas estableció los Objetivos de desarrollo sostenible, como un desafío de poder. Por lo que, desde entonces, los países se comprometen a trabajar juntos para lograr un mundo mejor y más sostenible.

Recursos web

Centros educativos hacia la sostenibilidad

Equipamientos de educación ambiental

Objetivos del desarrollo



**CENTRE D'EDUCACIÓ AMBIENTAL
DE LA COMUNITAT VALENCIANA**

Alqueria dels Frares
Ctra. Siderúrgica, km 2
46500 Sagunto (Valencia)

Información y reservas

962 617 930

ceacv@gva.es

<http://www.agroambient.gva.es/va/web/ceacv>



**GENERALITAT
VALENCIANA**



**CENTRE D'EDUCACIÓ
AMBIENTAL
DE LA COMUNITAT VALENCIANA**